

Luce Cilindrica

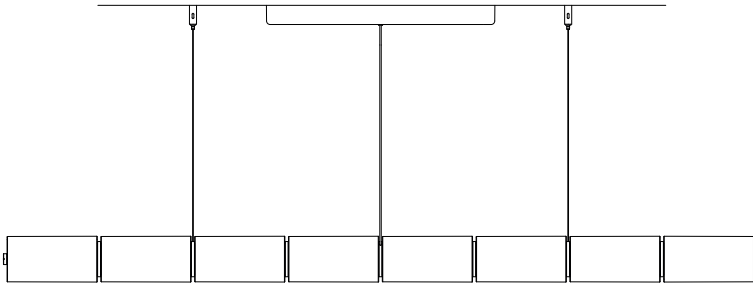

Design Ronan Bouroullec, 2025

FLOS

IT

ISTRUZIONI DI INSTALLAZIONE ED IMPIEGO

ATTENZIONE!

La sicurezza dell'apparecchio é garantita solo rispettando queste istruzioni sia in fase di installazione che di impiego; é pertanto necessario conservarle.

AVVERTENZE:

- All'atto dell'installazione ed ogni volta che si interviene sull'apparecchio, assicurarsi che sia stata tolta la tensione di alimentazione.
- L'apparecchio non può essere in alcun modo modificato o manomesso, ogni modifica ne può compromettere la sicurezza rendendo lo stesso pericoloso. FLOS declina ogni responsabilità per i prodotti modificati.
- Se il cavo flessibile si danneggia, deve essere sostituito da FLOS o da personale qualificato al fine di evitare pericoli.
- La sorgente luminosa può essere sostituita dal cliente o da personale qualificato.
- La manutenzione dell'alimentatore di questo apparecchio di illuminazione deve essere effettuata esclusivamente dal produttore, da un suo agente di assistenza o da personale con competenze analoghe;
- Isolamento minimo tra alimentazione di rete e cablaggio DALI: isolamento principale.
- L'apparecchio è esente dal rischio di emissione fotobiologica.
- Per un funzionamento sicuro e corretto è necessario che questo apparecchio sia collegato ad un efficiente impianto di messa a terra.
- Il simbolo  riportato sull'apparecchio indica che il prodotto deve essere smaltito in modo differenziato dai rifiuti urbani.

DATI TECNICI

S1: 110W LED

S2: 145W LED

S3: 165W LED

EN

INSTRUCTION FOR CORRECT INSTALLATION AND USE

WARNING!

The safety of this fitting can only be guaranteed if these instructions are observed, during both installation and use. Please retain these instructions safety.

REMARKS:

- When installing and whenever acting on the appliance, ensure that the power supply has been switched off.
- The appliance may in no way be modified or tampered with, any modification may compromise safety causing the appliance to become dangerous. FLOS declines all responsibility for products that are modified.
- Should the external trailing cable get damaged, it must be replaced by FLOS or by qualified personnel in order to avoid any danger.
- The light source can be replaced by the customer or by qualified personnel.
- The servicing of the controlgear in this luminaire should only be undertaken by the manufacturer or their service agent or a similarly skilled person;
- Minimum insulation between the mains supply and DALI cabling: main insulation.
- The device carries no risk of photobiological emissions.
- This appliance must be connected to an efficient grounding system in order to work safely and correctly.
- The symbol  shown on the device indicates that the product must be thrown out in a different manner than with the urban trashes.

TECHNICAL DATA

S1: 110W LED

S2: 145W LED

S3: 165W LED

DE

INSTALLATION - UND GEBRAUCHSANWEISUNGEN

ACHTUNG!

Wir garantieren nur dann für die Sicherheit der Leuchte, wenn diese Anweisungen sowohl bei der Installation als auch beim Gebrauch genau beachtet werden. Es ist daher ratsam, sie aufzubewahren.

BEMERKUNGEN:

- Bei der Installation und bei Eingriffen an der Leuchte ist sicherzustellen, daß die Anlage vom Netz abgeschaltet ist.
- Der Apparat darf auf keinen Fall veraendert oder unerlaubt geoeffnet werden, jede Veraenderung desselben kann die Sicherheit in Frage stellen und somit gefaehrlich werden. FLOS lehnt jede Verantwortung fuer unsachgemaess behandelte Produkte ab.
- Falls das flexible äußere Kabel beschädigt wird, muß es von FLOS oder von qualifiziertem Personal ersetzt werden, um Gefahren zu vermeiden.
- Die Lichtquelle kann vom Kunden oder von qualifiziertem Personal ausgetauscht werden.
- Die Wartung der Stromversorgung dieser Leuchte darf nur vom Hersteller, dessen Servicepartner oder einer entsprechend qualifizierten Person durchgeführt werden;
- Mindestisolierung zwischen Netzversorgung und DALI-Verkabelung: Hauptisolierung.
- Das Gerät ist frei von photobiologischen Emissionsgefahren.
- Für eine sichere und ordnungsgemäße Funktionsweise ist diese Leuchte an eine effiziente Erdungsanlage anzuschließen.
- Das auf dem Gerät wiedergegebene Symbol  zeigt an, dass das Produkt getrennt vom Stadtmüll entsorgt werden muss.

TECHNISCHE DATEN

S1: 110W LED

S2: 145W LED

S3: 165W LED

FR

INSTRUCTIONS D'INSTALLATION ET D'EMPLOI

ATTENTION!

La sûreté de cet appareil est garantie uniquement si l'on respecte ces instructions soit en phase d'installation soit pendant l'utilisation; il faut donc les conserver.

NOTICES:

- Au moment de l'installation et chaque fois que l'on intervient sur l'appareil, s'assurer que la tension d'alimentation ait été coupée.
- L'appareil ne peut être modifié ou altéré de quelque manière que ce soit, toute modification peut compromettre la sécurité de celui-ci en le rendant dangereux. FLOS décline toute responsabilité pour les produits modifiés.
- La source lumineuse peut être remplacée par le client ou par du personnel qualifié.
- L'entretien de l'alimentation électrique de ce luminaire ne doit être effectué que par le fabricant, son agent de service ou une personne possédant des compétences similaires ;
- Isolation minimale entre l'alimentation secteur et le câblage DALI: isolation principale.
- L'appareil ne présente aucun risque photobiologique.
- La source lumineuse ne peut pas être remplacée par le client. Pour obtenir des informations, contacter la société FLOS.
- Pour un fonctionnement sûr et correct, il est nécessaire que l'appareil soit relié à une installation efficace de mise à la terre.
- Le symbole  montré sur l'appareil indique que le produit doit être éliminé d'une autre façon que celle avec les déchets urbains.

DONNEES TECHNIQUES

S1: 110W LED

S2: 145W LED

S3: 165W LED

ES

INSTRUCCIONES DE INSTALACIÓN Y DE USO

¡ATENCIÓN!

La seguridad del aparato sólo puede garantizarse con la condición de que se respeten las siguientes instrucciones, tanto en la fase de instalación como de uso, por lo cual se recomienda conservarlas.

ADVERTENCIA:

- Para efectuar la instalación, y toda vez que se efectúe alguna operación en el aparato, asegurarse de haber cortado la corriente eléctrica.
- El aparato no puede ser en ningún caso modificado o forzado, cualquier modificación puede comprometer la seguridad haciéndolo peligroso. FLOS declina cualquier responsabilidad por los productos modificados.
- Si el cable externo se estropea, debe ser sustituido por FLOS o por personal cualificado con el fin de evitar situaciones peligrosas.
- La fuente de luz puede ser reemplazada por el cliente o por personal calificado.
- El mantenimiento de la fuente de alimentación de esta luminaria solo debe ser realizado por el fabricante, su agente de servicio o una persona con cualificaciones similares.
- Aislamiento mínimo entre la alimentación de red y el cableado DALI: aislamiento principal.
- El aparato no presenta ningún riesgo fotobiológico.
- Para obtener un funcionamiento seguro y correcto es necesario que este aparato sea conectado a un eficiente sistema de tierra.
- El símbolo que  aparece en el aparato indica que el producto debe ser eliminado en modo diferenciado del resto de los desechos urbanos.

DATOS TÉCNICOS

S1: 110W LED

S2: 145W LED

S3: 165W LED

PT

INSTRUÇÕES INSTALAÇÃO E USO

ATENÇÃO!

A segurança do aparelho é garantida somente se respeitarmos as instruções tanto na fase de instalação como na de uso; portanto é necessário conservar tais instruções.

ADVERTÊNCIA:

- Para efectuar la instalación, y toda vez que se efectúe alguna operación en el aparato, asegurarse de haber cortado la corriente eléctrica.
- De forma alguma o aparelho deve ser modificado ou alterado, toda e qualquer modificação pode comprometer a segurança tornando o aparelho perigoso. FLOS declina toda e qualquer responsabilidade pelos produtos modificados.
- Se o cabo flexível está danificado, deve ser substituído pela FLOS ou por pessoal qualificado para evitar qualquer perigo.
- A fonte de luz pode ser substituída pelo cliente ou por pessoal qualificado.
- A manutenção da fonte de alimentação desta luminária deve ser realizada apenas pelo fabricante, pelo seu agente de assistência técnica ou por uma pessoa com qualificações semelhantes;
- Isolamento mínimo entre a alimentação da rede e a cablagem DALI: isolamento principal.
- O aparelho está livre do risco de emissão fotobiológica.
- Para um funcionamento seguro e correcto é necessário que este aparelho esteja ligado a uma eficiente instalação de ligação a terra.
- O símbolo  indicado no aparelho indica que o produto deve ser eliminado de forma diferenciada em relação ao lixo urbano.

DADOS TÉCNICOS

S1: 110W LED

S2: 145W LED

S3: 165W LED

NO

INSTRUKSJON FOR KORREKT INSTALLASJON OG BRUK

ADVARSEL!

Sikkerheten til dette armaturet kan bare garanteres hvis disse instruksjonene følges under både installasjon og bruk. Ta vare på disse sikkerhetsinstruksjonene.

BEMERKNINGER:

- Sørg for at strømforsyningen er slått av når du installerer og bruker apparatet.
- Apparatet må ikke på noen måte modifiseres eller tukles med ettersom enhver modifisering kan kompromittere sikkerheten og føre til at apparatet blir farlig. FLOS fraskriver seg alt ansvar for produkter som er modifiserte.
- Hvis den eksterne skjøteledningen blir skadet, må den skiftes ut av FLOS eller av kvalifisert personell for å unngå fare.
- Lyskilden kan ikke byttes ut av kunden. Kontakt FLOS for mer informasjon.
- Service på strømforsyningen i denne armaturen skal kun utføres av produsenten, deres servicerepresentant eller en person med tilsvarende kompetanse;
- Minimumsisolasjon mellom nettstrømforsyning og DALI-kabling: hovedisolasjon.
- Enheten medfører ingen risiko for fotobiologiske utslipp.
- Dette apparatet må være koblet til et effektivt jordingsssystem for å kunne fungere trygt og korrekt.
- Symbolet  som vises på enheten, indikerer at produktet må kastes på en annen måte enn med brytning.

TEKNISKE DATA

S1: 110W LED

S2: 145W LED

S3: 165W LED

DK

INSTRUKTION TIL KORREKT INSTALLATION OG BRUG

ADVARSEL!

Sikkerheden ved dette apparat kan kun garanteres, hvis disse instruktioner overholdes, både under installation og brug. Opbevar disse instruktioner sikkert.

BEMÆRKNINGER:

- Sørg for, at der er slukket for strømforsyningen, når apparatet installeres, og når der foretages indgreb på det.
- Apparatet må på ingen måde ændres eller manipuleres. Enhver ændring kan kompromittere sikkerheden og forårsage, at apparatet bliver farligt. FLOS fralægger sig ethvert ansvar for produkter, der er modificeret.
- Hvis det eksterne kabel bliver beskadiget, skal det udskiftes af FLOS eller af kvalificeret personale for at undgå enhver fare.
- Lyskilden kan ikke udskiftes af kunden. Kontakt FLOS for information.
- Service af strømforsyningen i denne armatur bør kun udføres af producenten eller dennes servicerepræsentant eller en tilsvarende kvalificeret person;
- Minimumsisolering mellem netforsyning og DALI-ledningsføring: hovedisolering.
- Apparatet indebærer ingen risiko for fotobiologiske emissioner.
- Dette apparat skal tilsluttes et effektivt jordingsssystem for at fungere sikkert og korrekt.
- Symbolet på  enheden angiver, at produktet skal smides ud på en anden måde end med dagrenovationen.

TEKNISKE DATA

S1: 110W LED

S2: 145W LED

S3: 165W LED

RUS

ИНСТРУКЦИИ ПО МОНТАЖУ И ПРИМЕНЕНИЮ

ВНИМАНИЕ!

Надёжность устройства гарантируется только при соблюдении данных инструкций, как в фазе монтажа, так и при применении, поэтому необходимо обеспечить их сохранность.

ПРЕДУПРЕЖДЕНИЯ:

- В момент установки и каждый раз при проведении работ с устройством, убедиться в снятии напряжения питания.
- Устройство не может изменяться или разбираться, любые изменения могут нарушить надёжность, делая его опасным. FLOS не несёт ответственность за измененную продукцию.
- При повреждении гибкого кабеля он должен быть заменён FLOS или квалифицированным персоналом в целях предотвращения опасности.
- Источник света может быть заменен заказчиком или квалифицированным персоналом.
- Обслуживание источника питания данного светильника должно осуществляться только производителем, его сервисным агентом или лицом, обладающим аналогичной квалификацией;
- Минимальная изоляция между сетевым питанием и кабельной разводкой DALI: основная изоляция.
- Устройство не обладает риском фотобиологической эмиссии.
- Для надежного и правильного функционирования данного устройства необходимо обеспечить его подсоединение к эффективной системе заземления.
- Символ ⚡ приведённый на устройстве, указывает на то, что данная продукция должна быть переработана отдельно от городских отходов.

ТЕХНИЧЕСКИЕ ДАННЫЕ

S1: 110 Вт светодиод

S2: 145 Вт светодиод

S3: 165 Вт светодиод

J

取り付けおよびご使用方法E

警告

安全な器具の取り付けおよびご使用のために、取扱説明書に従って作業を行ってください。また、取扱説明書は必ず保管してください。

注意

- インストール中およびアプライアンスで作業するたびに、電源装置が切断されていることを確認してください。
- アプライアンスを変更したり改ざんしたりすることはできませんが、変更して安全性を損なう可能性があり、危険です。FLOSは、変更された製品に対するすべての責任を負いません。
- 損傷した場合は、危険を回避するためにFLOSに交換するか、個人の資格を提供する必要があることは明らかです。
- 光源は、お客様または有資格者が交換できます。
- この照明器具の電源装置の保守点検は、製造元またはそのサービス代理店、もしくは同等の技能を有する者のみが行うべきです。
- 電源とDALI配線間の最低限の絶縁:主絶縁。
- ランプは、光生物学的放出のリスクから不可欠です。
- 安全で正しい操作のために、これらの機器は効率的な地上処理プラントに接続する必要があります。
- 外観のシンボル ⚡ は、都会的な外観のため、製品はさまざまな方法で小さくなければならないことを示しています。

技術的な仕様

S1: 110W LED

S2: 145W LED

S3: 165W LED

CN

正确安装指南和使用说明

警告！

只有在安装阶段和使用期间遵守这份说明书的要求，才能保证设备的安全。因此请妥善保管此说明书。

注意事项：

- 在安裝過程中以及每次操作設備時，請確保已斷開電源。
- 該設備不能以任何方式修改或篡改，但修改並可能危及安全，使其變得危險。 FLOS 拒絕對修改後的產品承擔任何責任。
- 如果此灯具的外部软缆或软线损坏了，该线要由制造商或其服务代理商或类似的有资格的人更换，以避免发生危险。
- 此灯具内的光源应由制造商或代理商或类似的有资格人员更换。
- 该产品不具有光生物辐射的风险。
- 本燈具電源的維修只能由製造商或其服務代理商或具有類似技能的人員進行；
- 电源与DALI布线之间的最低绝缘要求：主绝缘。
- 為了安全和正確操作，這些設備必須連接到高效的地面處理廠。
- 为了保证设备安全可靠地、正确地运转，设备必须与一个高效能的接地系统相连接。
- 控制导体和LV电源的绝缘类别：基本绝缘（Insulation class for control conductors and LV power supply: Basic insulation）。

技术参数

S1: 110W LED

S2: 145W LED

S3: 165W LED

SA

للامعتسلاو بيكرتلاب ةصاخ تاداشرا

إهيننت !

- لا يمكن ضمان سلامة هذا التركيب إلا إذا روعيت هذه التعليمات أثناء التركيب والاستعمال. يرجى حفظ تعليمات السلامة هذه.في وقت التثبيت وفي كل مرة تعمل فيها على الجهاز ، تأكد من إزالة مصدر الطاقة.

- لا يمكن تعديل الجهاز أو العيبث به بأي شكل من الأشكال ، فأى تعديل يمكن أن يعرض سلامته للخطر ويجعله خطرًا. لا تتحمل FLOS المسؤولية الكاملة عن المنتجات المعدلة.
- في حالة تلف الكابيل المرن ، يجب استبداله بـ FLOS أو بواسطة موظفين مؤهلين لتجنب الخطر.
- الجهاز خالي من مخاطر الانبعاث الضوئي البيولوجي.
- يمكن استبدال مصدر الضوء من قبل العميل أو بواسطة موظفين مؤهلين.
- يجب أن تتم صيانة مصدر الطاقة في هذا المصباح فقط من قبل الشركة المصنعة أو وكيل الخدمة التابع لها أو شخص يتمتع بمهارات مماثلة؛
- العزل الأدنى بين مصدر الطاقة الكهربائية وأسلاك DALI: العزل الرئيسي
- للتشغيل الآمن والصحيح ، يجب توصيل هذا الجهاز بنظام تأريض فعال.
- يشير رمز ⚡ الذي يظهر على الجهاز إلى أنه يجب التخلص من الجهاز بصورة تختلف عن التخلص من قمامة المدن.

المعلومات التقنيّة.

S1: 110W LED

S2: 145W LED

S3: 165W LED

KC

설치 및 사용 지침

설치 지침 및 사용 시 주의 사항!

설치 및 사용에 관한 지침을 모두 준수해야만 장치의 안전이 보장됩니다. 설명서를 잘 보관하십시오.

경고:

- 설치 작업 및 장치에 대한 작업을 할 때마다, 전원 공급 장치가 분리되었는지 꼭 확인하십시오.
- 이 장치는 어떤 방식으로든 개조하거나 조작할 수 없으며, 개조하는 경우 안전성이 저하되어 위험해질 수 있습니다. FLOS는 개조된 제품에 대해 모든 책임을 거부합니다.
- 플렉시블 케이블이 손상된 경우, 위험을 방지하기 위해 FLOS 또는 자격을 갖춘 직원이 이를 교체해야 합니다.
- 광원은 고객 또는 자격을 갖춘 직원이 교체할 수 있습니다.
- 이 조명기구의 전원 공급 장치 서비스는 제조업체 또는 해당 서비스 대리점, 혹은 이와 유사한 기술을 갖춘 사람만 수행해야 합니다.
- 전원 공급 장치와 DALI 배선 간의 최소 절연: 주 절연.
- 이 장치는 광생물학적 방출의 위험이 없습니다.
- 장치의 안전하고 올바른 작동을 위해 효율적인 접지 시스템에 장치를 연결하십시오.
- 장치에 표시된  기호는 제품이 일반 폐기물이 아니며 분리 폐기되어야 함을 의미합니다.

기술 자료

S1: 110W LED

S2: 145W LED

S3: 165W LED

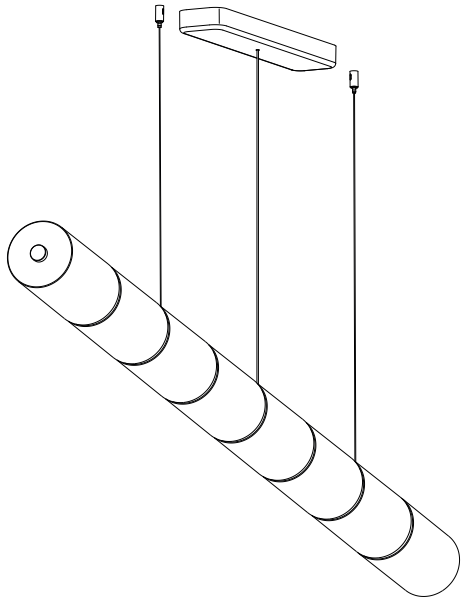
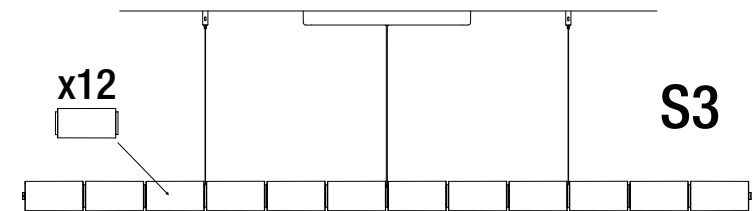
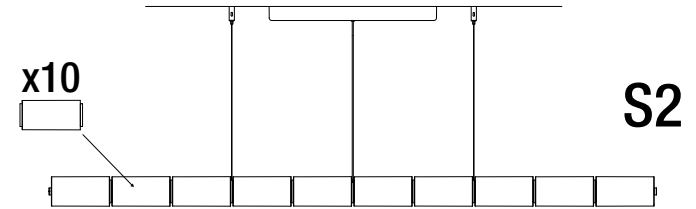
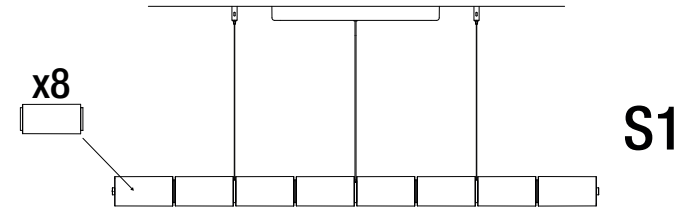

Fig. 1



EUR: Fig.1 - 2 - 3 - 4A - 5A - 6 - 7 - 8 - 9 - 10 - 11 - 12 - 13 - 13A - 13B - 13C.

USA: Fig.1 - 2 - 3 - 4B - 5B - 6 - 7 - 8 - 9 - 10 - 11 - 12 - 13 - 13A - 13B - 13C.

Fig. 2

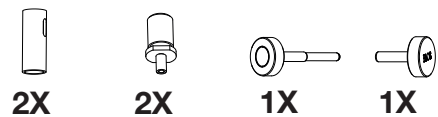
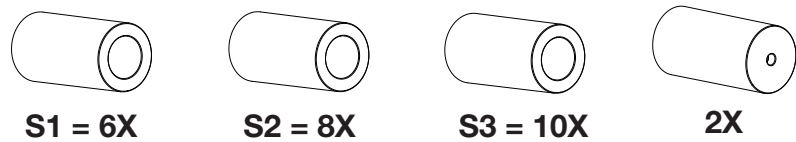
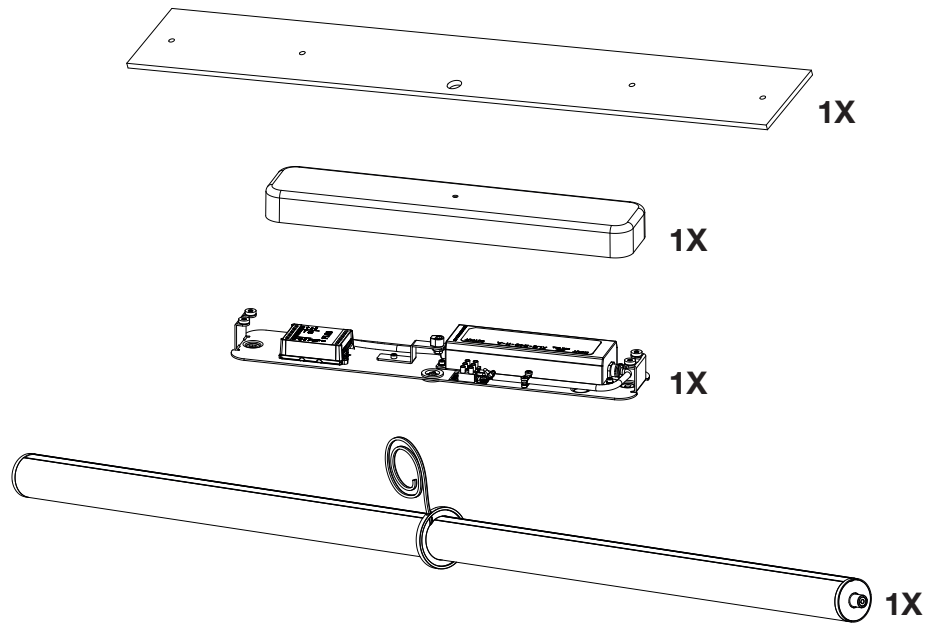
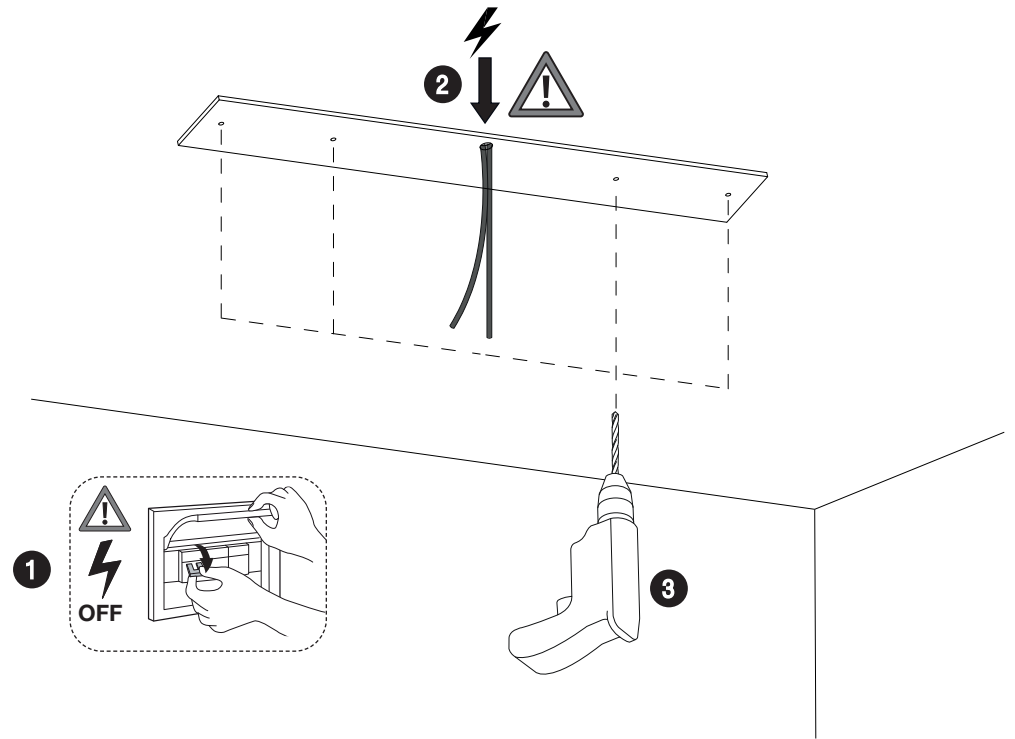
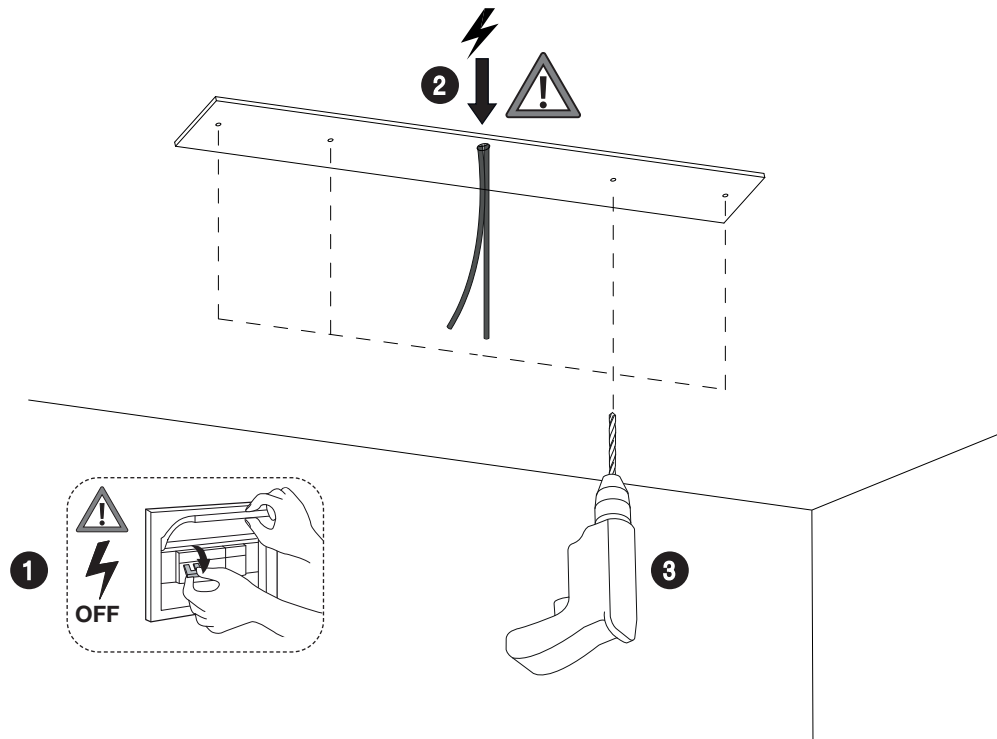

Fig. 3



IT	Fig.3 NOTA BENE: per il corretto utilizzo del prodotto è necessario assicurare la compatibilità del fissaggio a soffitto (tipologia di tasselli utilizzati in funzione del materiale costituente il soffitto) in relazione al peso dell'apparecchio (S1 circa 11 Kg, S2 circa 13 Kg, S3 circa 15 Kg).
EN	Fig.3 NOTE: for a correct use of the product it is necessary to ensure that the ceiling fixing (type of nogs used depend on the material making up the ceiling) is appropriate for the weight of the appliance (S1 approximately 11 Kg, S2 approximately 13 Kg, S3 approximately 15 Kg).
DE	Abb.3 BEACHTEN SIE! Für den korrekten Gebrauch des Produkts ist die Kompatibilität der Befestigung an der Decke (Typologie der verwendeten Dübel in Abhängigkeit des Deckenmaterials) mit Bezug auf das Gewicht des Geräts (S1 etwa 11 Kg, S2 etwa 13 Kg, S3 etwa 15 Kg) zu prüfen.
FR	Fig.3 NOTE: pour une utilisation correcte du produit, il est nécessaire d'assurer la compatibilité de la fixation au plafond (typologie des chevilles utilisées en fonction du matériel qui constitue le plafond) par rapport au poids de l'appareil (S1 environ 11 Kg, S2 environ 13 Kg, S3 environ 15 Kg).
ES	Fig.3 NOTA IMPORTANTE: por la correcta utilización del producto hace falta asegurar la compatibilidad de la sujeción al techo (tipología de tacos utilizados en función del material constituyente el techo) en relación al peso del aparato (S1 aproximadamente 11 Kg, S2 aproximadamente 13 Kg, S3 aproximadamente 15 Kg).
PT	Fig.3 BSEVAR BEM: Para a correcta utilização do produto é necessário verificar a compatibilidade da fixação ao tecto (tipologia de buchas utilizadas em função do material do qual é feito o tecto) em relação ao peso do aparelho (S1 cerca 11 Kg, S2 cerca 13 Kg, S3 cerca 15 Kg).
NO	Fig.3 MERK: For korrekt bruk av produktet er det nødvendig å sørge for at takfestet (typen av nagler som brukes avhenger av materialet som taket består av) er egnet for apparatets vekt (S1 ca. 11 kg, S2 ca. 13 kg, S3 ca. 15 kg).



DK Fig.3 EUR BEMÆRK: For korrekt brug af produktet er det nødvendigt at sikre, at loftsfastgørelsen (typen af nokker afhænger af loftsmaterialet) er egnet til apparatets vægt (S1 ca. 11 kg, S2 ca. 13 kg, S3 ca. 15 kg).

RUS Рис.3 ПОМНИТЕ: для правильного использования изделия необходимо обеспечить соответствие крепления потолку (тип вставок, используемых в зависимости от материала потолка) в соответствии с весом устройства (S1 приблизительно 11 Кг, S2 приблизительно 13 Кг, S3 приблизительно 15 Кг).

J 図 3 注: 製品を適切に使用するには、天井の留め具 (使用するノグの種類は、天井の素材によって異なります) がアプライアンスの重量 (S1 の場合は約 11 kg、S2 の場合は約 13 kg、および S3 の場合は 15 kg)。

CN 图3 特别注意: 为了正确使用产品, 在考虑到产品重量 (S1 大约11公斤, S2 大约13公斤, S3 大约15公斤) 的情况下需要确保产品固定于天花板上的牢固性 (如: 根据天花板的建筑材料来选择所要使用的锚定器)。

SA صورة 3 ملاحظة: للاستعمال الصحيح للمنتج, من الضروري ضمان مطابقة التثبيت على السقف (نوعية السدادات المستخدمة بموجب المواد المكونة للسقف) بالعلاقة إلى وزن الجهاز (S1: ما يقارب 11 كغم - S2: ما يقارب 13 كغم - S3: ما يقارب 15 كغم).

KC 그림 3 중요한 정보: 제품의 올바른 사용을 위해, 장치의 무게(S1 약 11 Kg, S2 약 13 Kg, S3 약 15 Kg)와 관련하여 천장 고정 장치(천장을 구성하는 재료에 따라 달리 사용되는 앵커 유형)의 호환성을 확인하십시오.

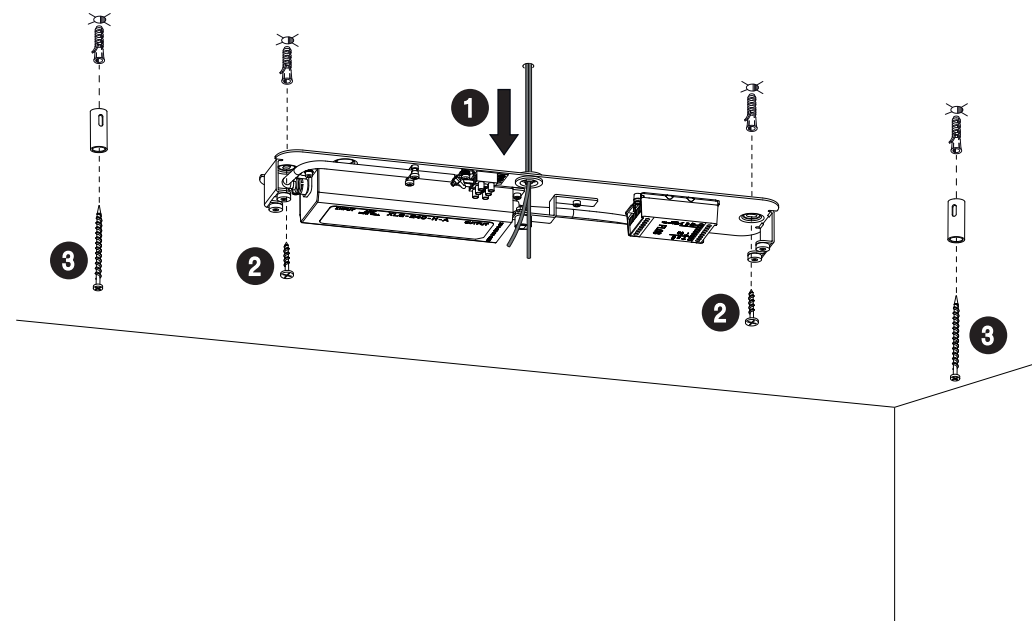
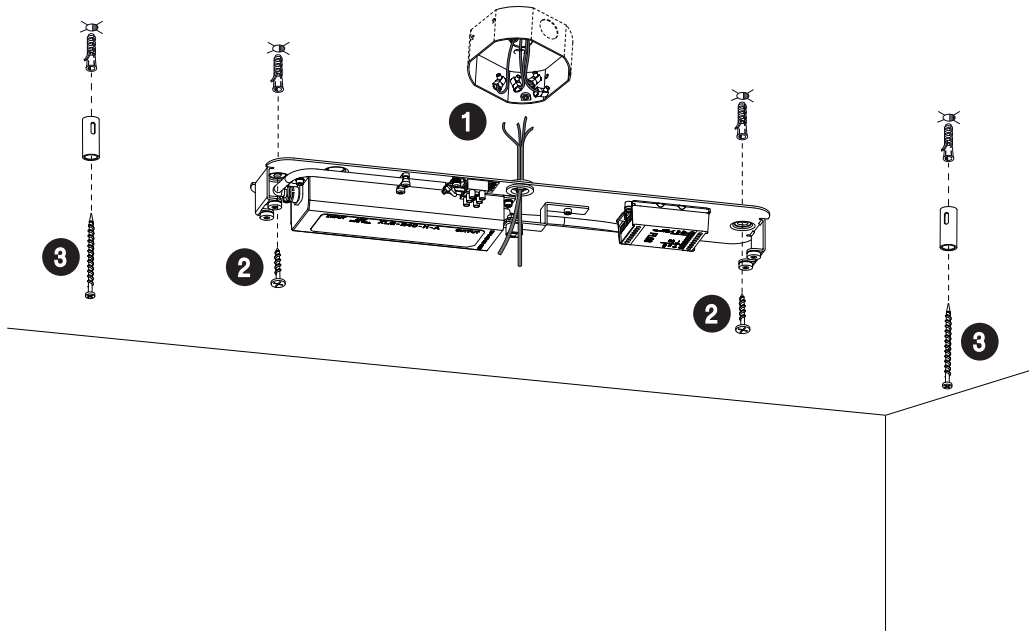

Fig. 4B



USA

Fig. 5A

EUR

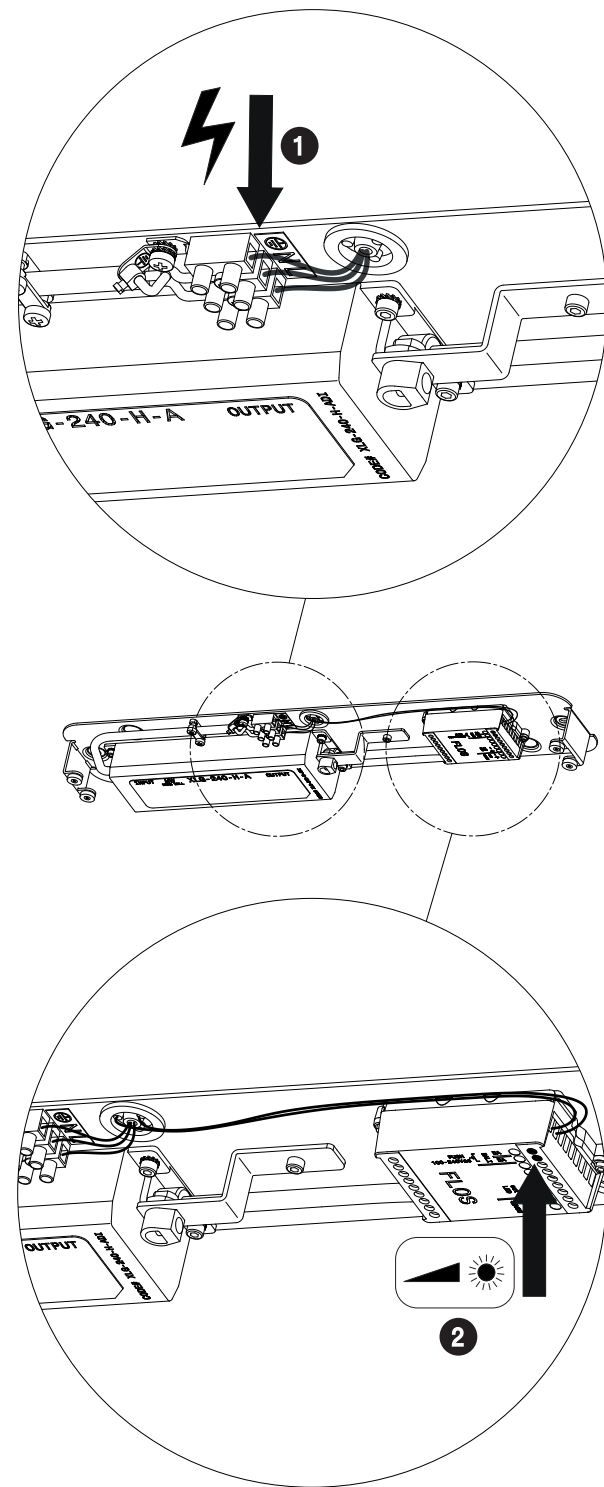
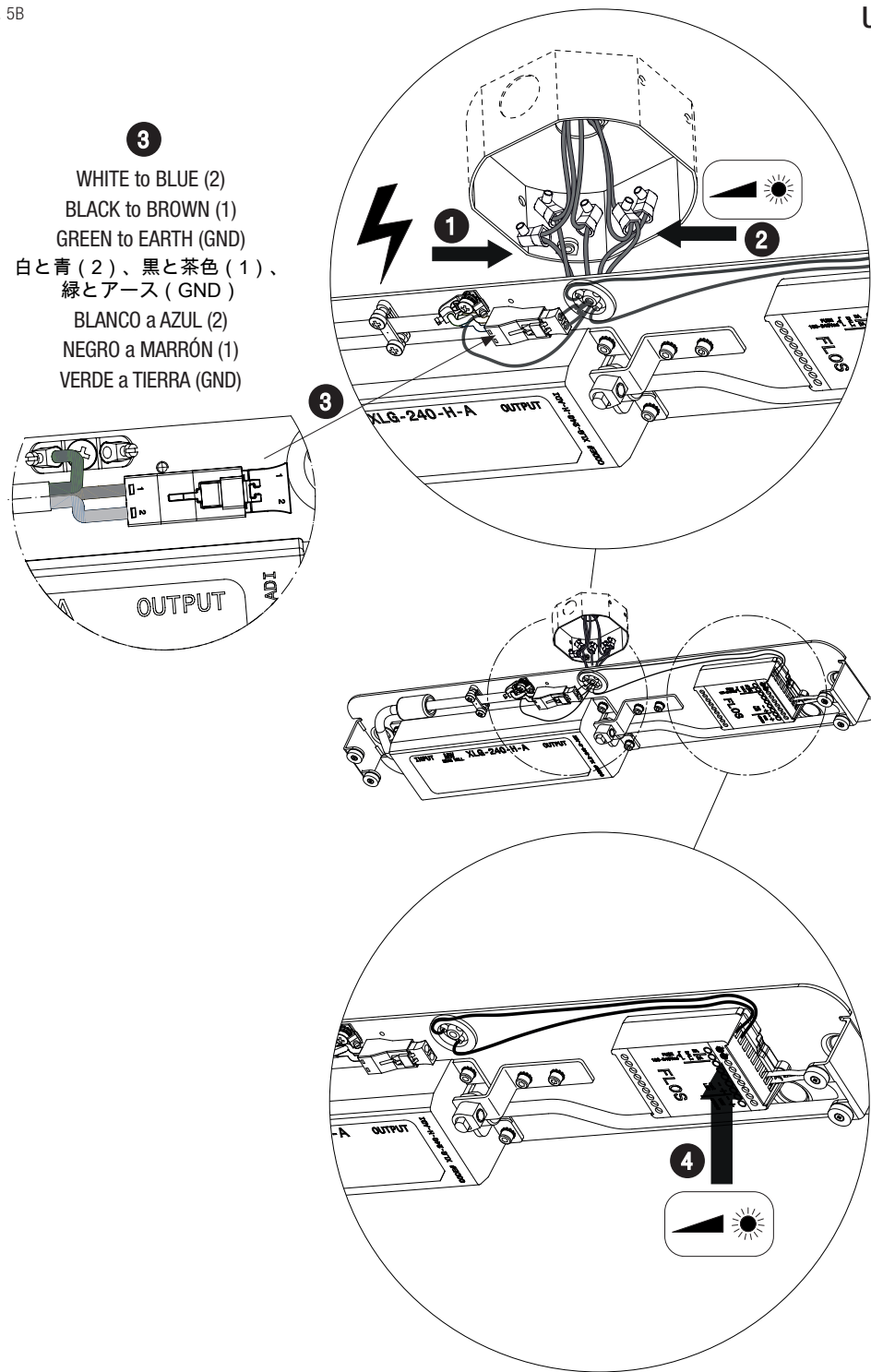

Fig. 5B



USA

Fig. 6

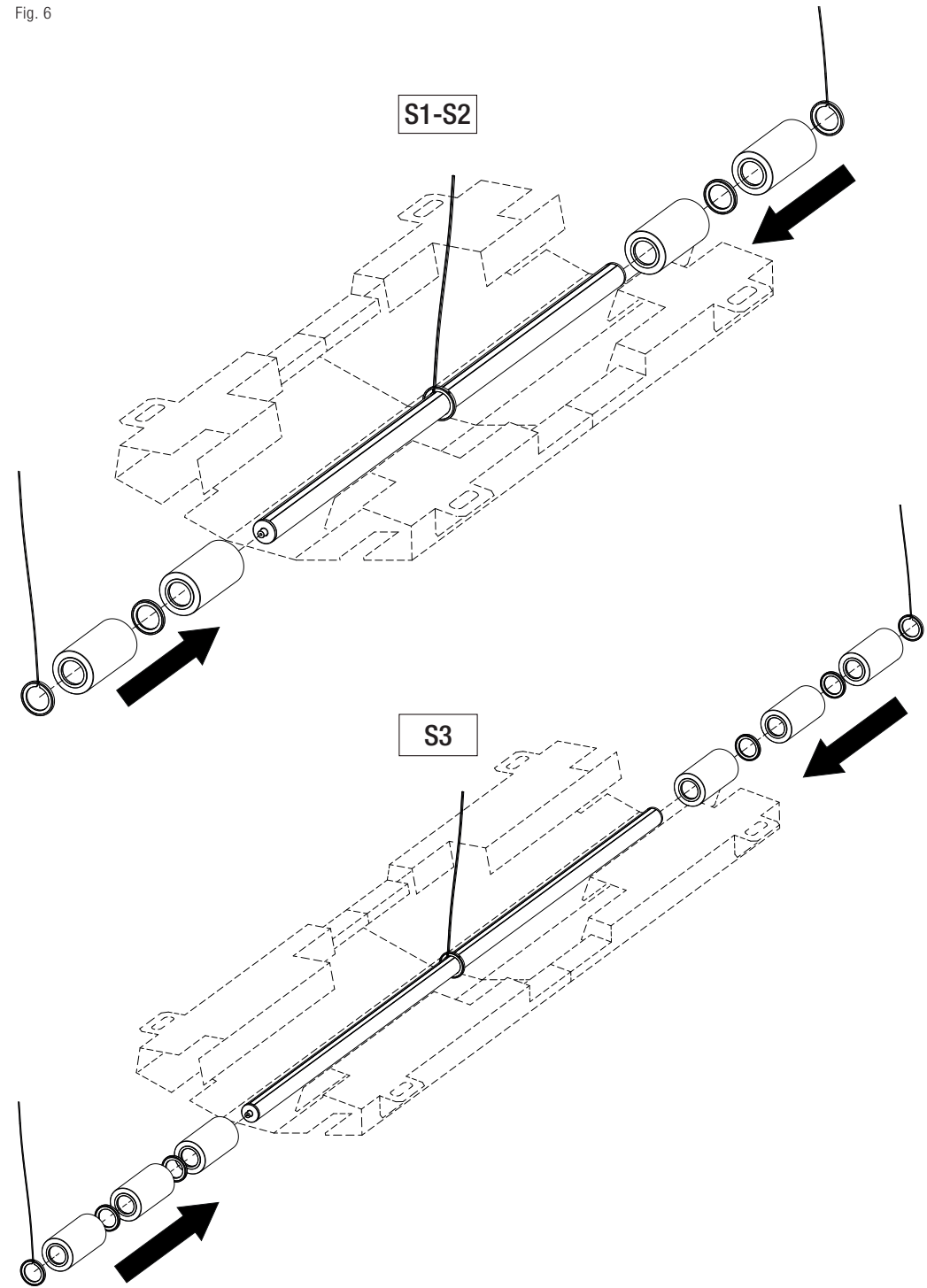

Fig. 7

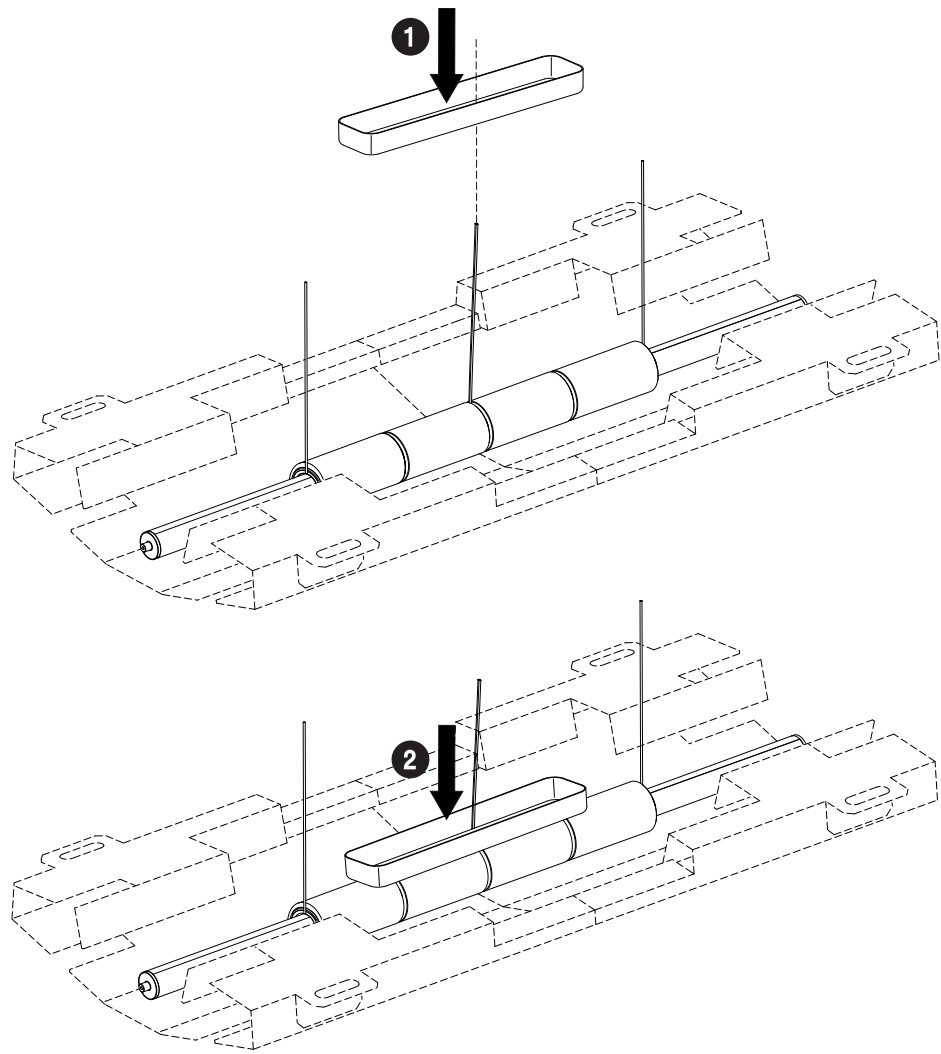

Fig. 8

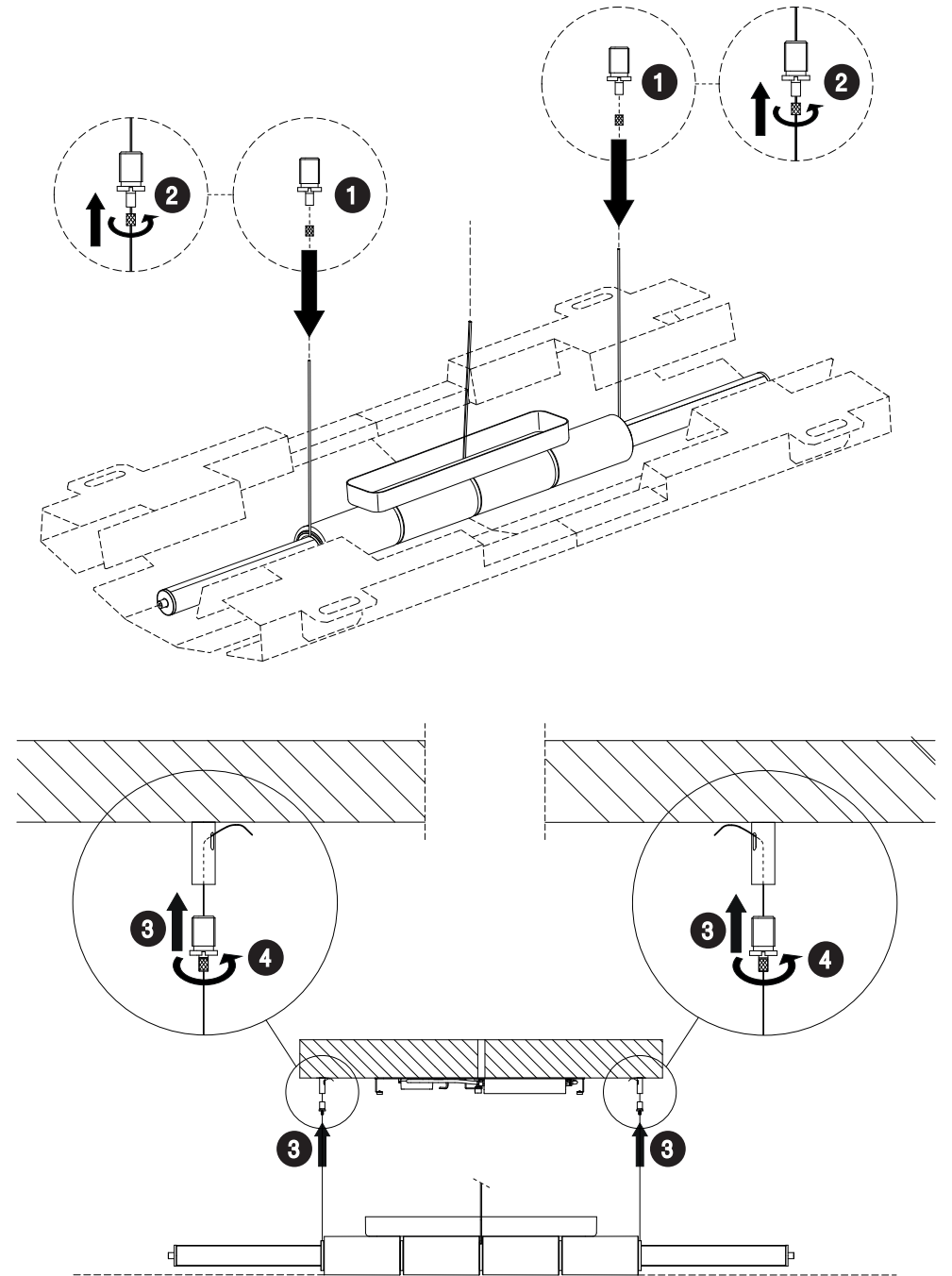

Fig. 9

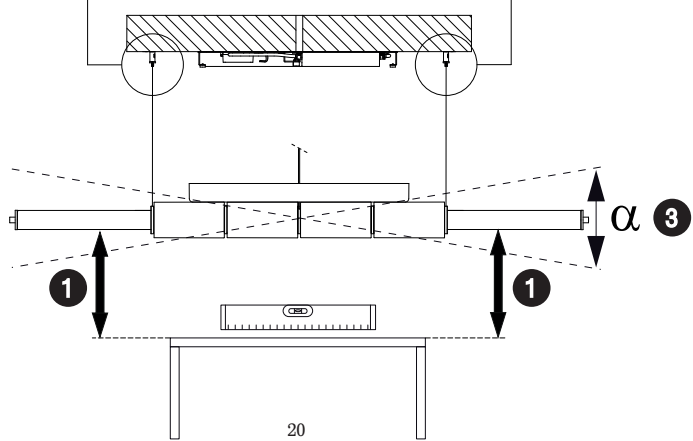
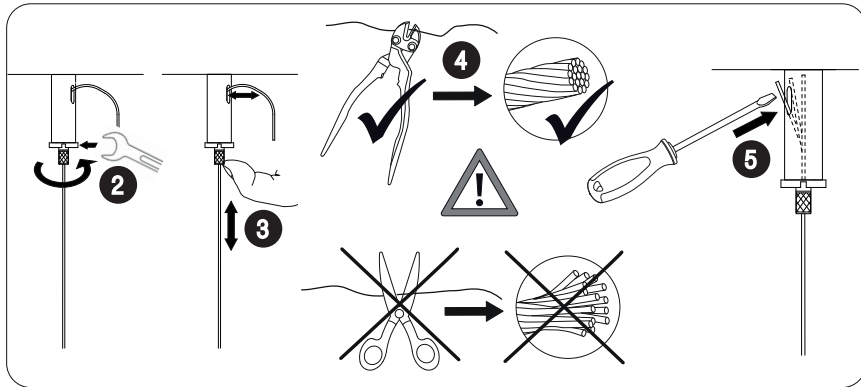
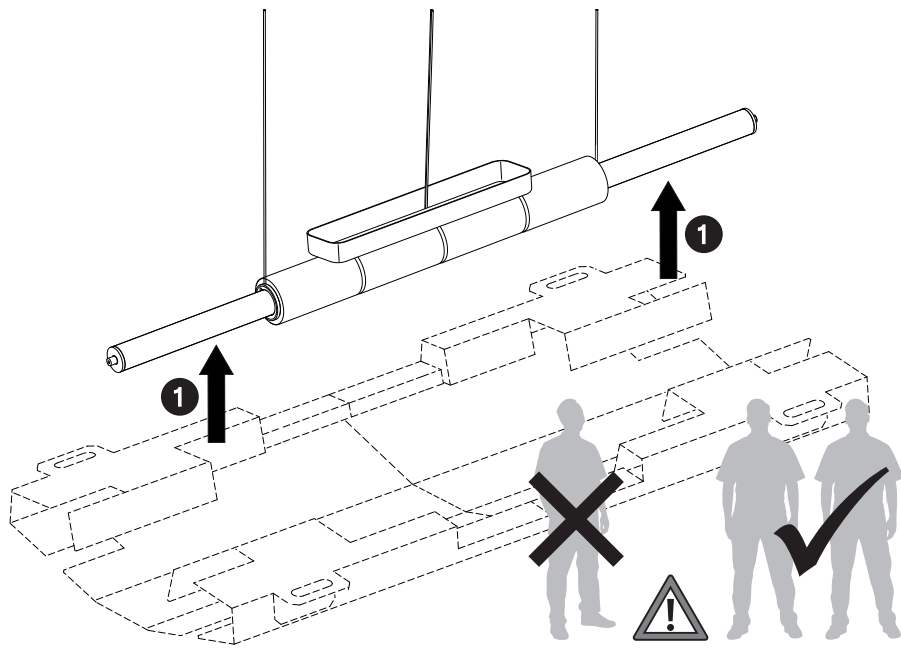
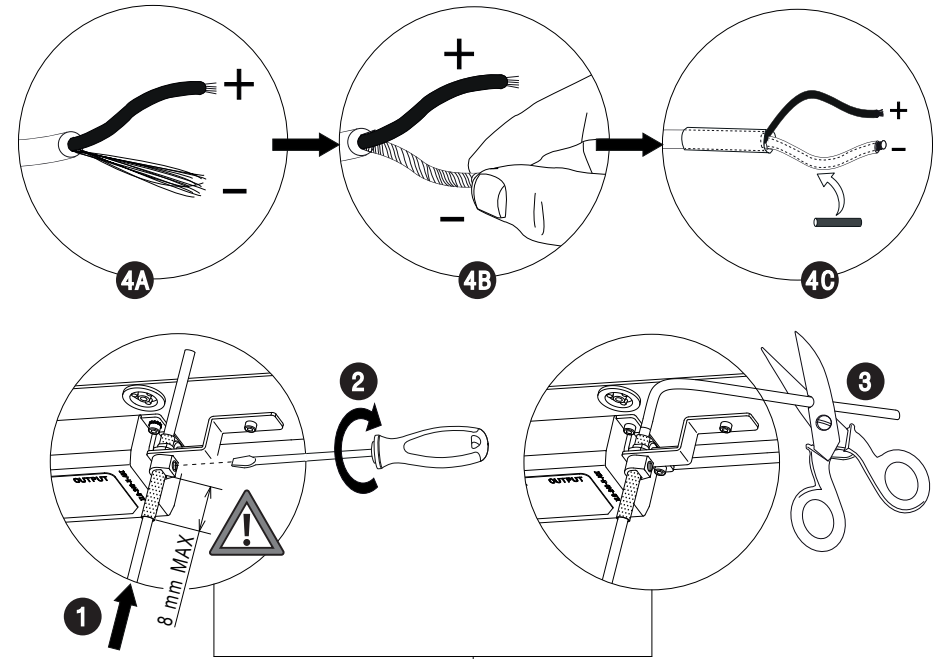

Fig. 10



ONLY USA / JAPAN

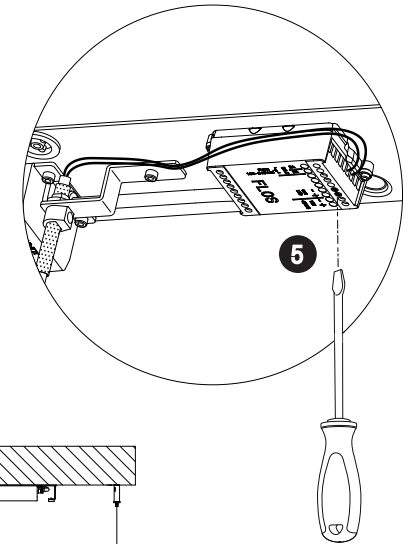
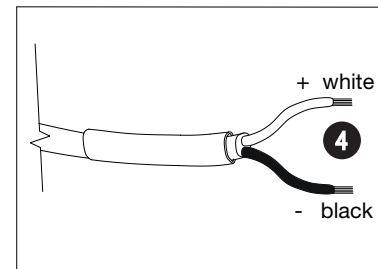

Fig. 11

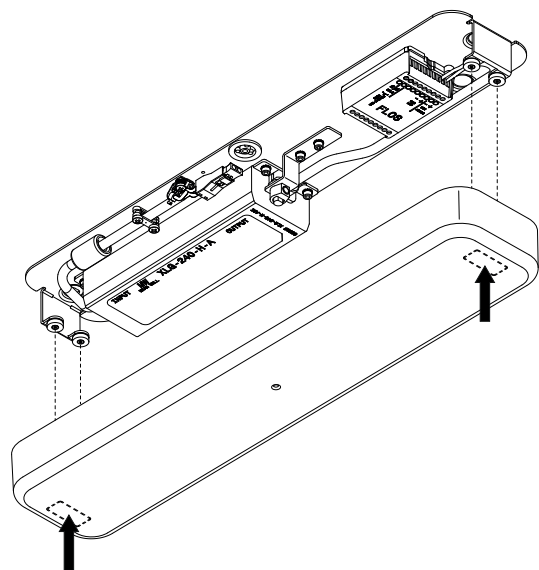
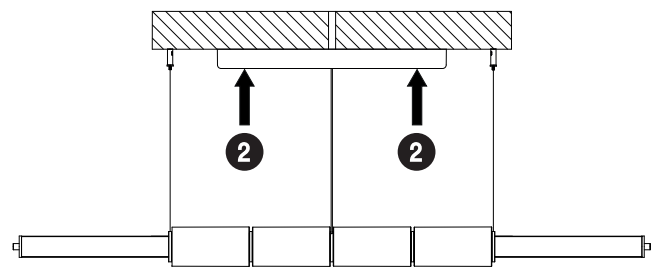
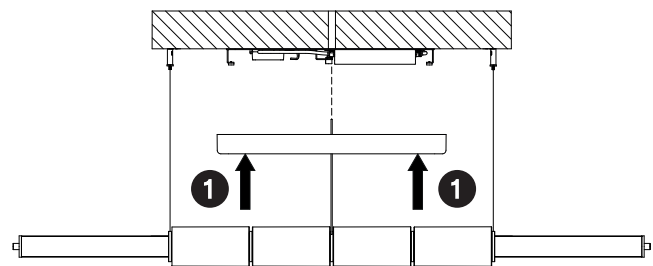

Fig. 12

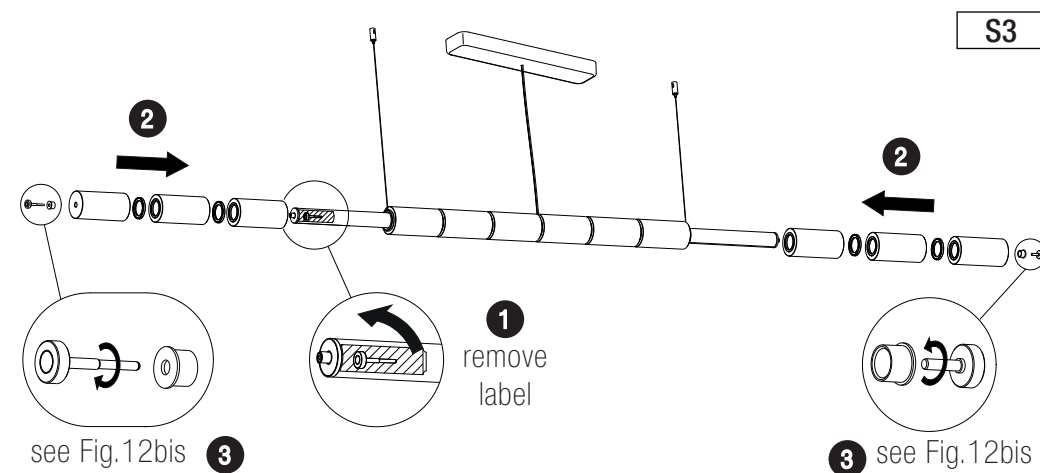
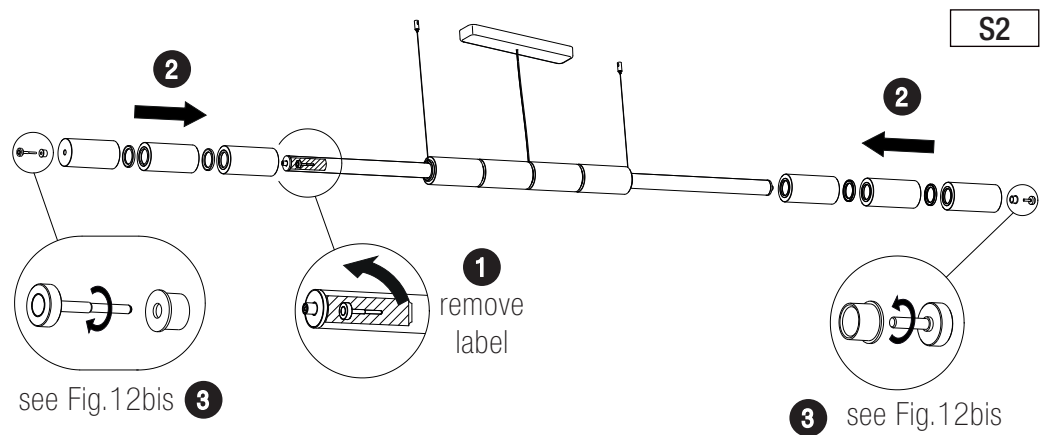
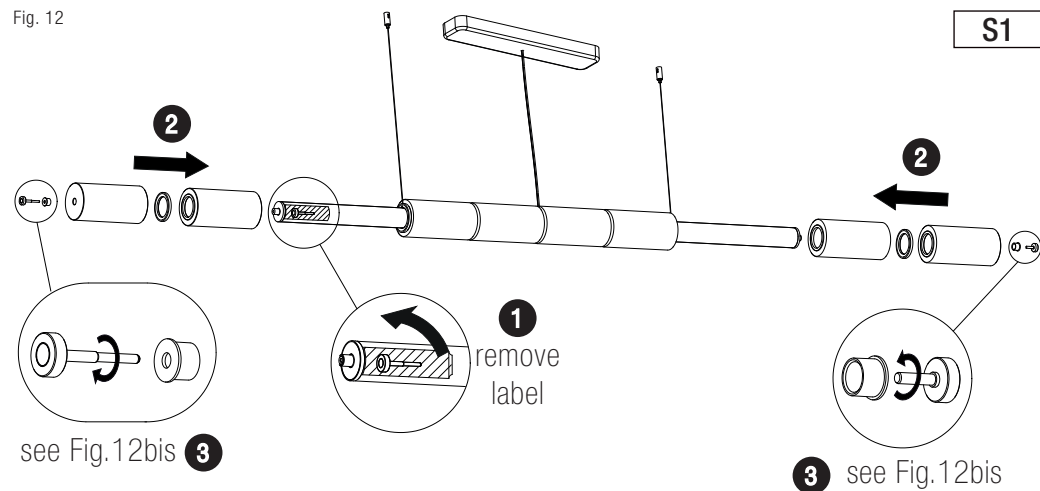
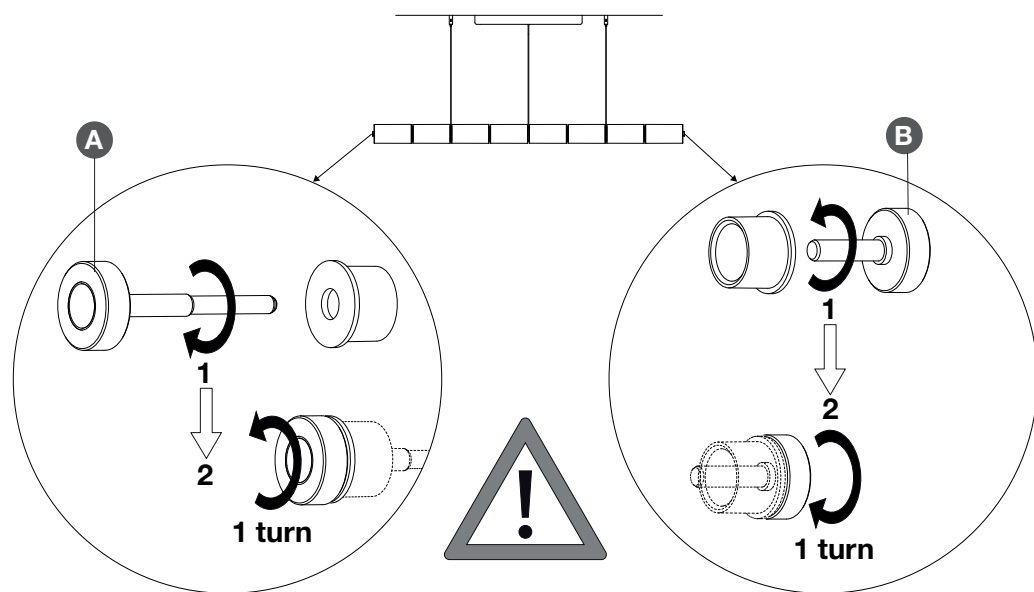

Fig. 12bis



IT	Fig.12bis ⚠ ATTENZIONE : Avvitare lentamente le viti “A” e “B” avendo cura di non forzare l’operazione di serraggio . Dopo aver completato il serraggio, si raccomanda di allentare le viti (“A” e “B”) di un giro .
EN	Fig.12bis ⚠ CAUTION :Slowly tighten screws “A” and “B”, taking care not to force the tightening operation . After completing the tightening, it is recommended to loosen the screws (“A” and “B”) by one turn .
DE	Abb.12bis ⚠ VORSICHT : Die Schrauben „A“ und „B“ langsam festziehen und darauf achten, dass beim Festziehen keine Gewalt angewendet wird . Nach dem Festziehen empfiehlt es sich, die Schrauben („A“ und „B“) eine Umdrehung zu lösen .
FR	Fig.12bis ⚠ ATTENTION : Serrez lentement les vis « A » et « B », en veillant à ne pas forcer . Une fois le serrage terminé, il est recommandé de desserrer les vis « A » et « B » d’un tour .
ES	Imag.12bis ⚠ PRECAUCIÓN : Apriete lentamente los tornillos “A” y “B”, con cuidado de no forzarlos . Una vez apretados, se recomienda aflojarlos una vuelta .
PT	Fig.12bis ⚠ ATENÇÃO : Aperte lentamente os parafusos “A” e “B”, tendo o cuidado de não forçar o aperto . Após concluir o aperto, recomenda-se desapertar os parafusos (“A” e “B”) numa volta .
NO	Fig.12bis ⚠ FORSIKTIG : Stram skruene «A» og «B» sakte. Pass på at du ikke tvinger tilstrammingen . Etter at strammingen er fullført, anbefales det å løse skruene («A» og «B») én omdreining .
DK	Fig.12bis ⚠ FORSIGTIG : Spænd langsomt skruerne “A” og “B”, og pas på ikke at forcere tilspændingen . Efter endt tilspænding anbefales det at løse skruerne (“A” og “B”) én omdrejning .
RU	Рис.12bis ⚠ ВНИМАНИЕ : Медленно затягивайте винты «А» и «В», стараясь не применять чрезмерную силу. После завершения затяжки рекомендуется ослабить винты («А» и «В») на один оборот.
J	図12bis . ⚠注意：ネジ「A」と「B」は、無理に締め付けないようにゆっくりと締めてください。締め付けが完了したら、ネジ「A」と「B」を1回転緩めることをお勧めします。
CN	图12bis ⚠注意：慢慢鎖緊螺絲“A”和“B”，切勿用力過猛。擰緊完成後，建議將螺絲（“A”和“B”）鬆開一圈。
SA	صورة 12bis ⚠ تنبيه: اربط البرغيين «أ» و«ب» ببطء، مع الجرص على عدم شدّهما بقوة. بعد الانتهاء من الربط، ينصح بفك البرغيين («أ» و«ب») دورة واحدة
KC	그림 12bis ⚠ 주의! 나사 “A”와 “B”를 천천히 조이되, 무리하게 조이지 않도록 주의하십시오. 조임이 완료되면 나사(“A”와 “B”)를 한 바퀴 정도 풀어주는 것이 좋습니다.

CONTROL TYPOLOGIES

A

direct touch control

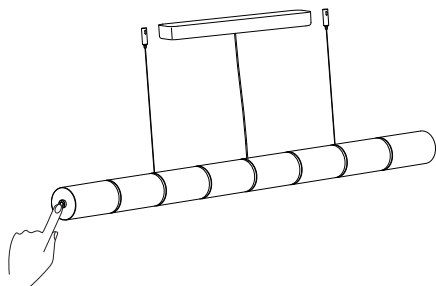

B

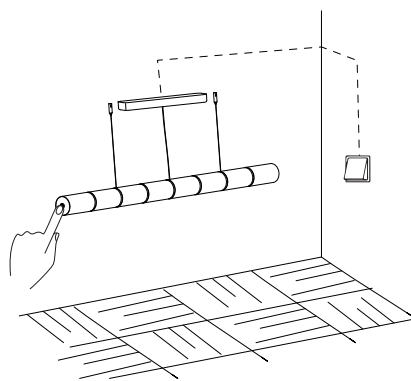
direct touch control
+ push dim control

C

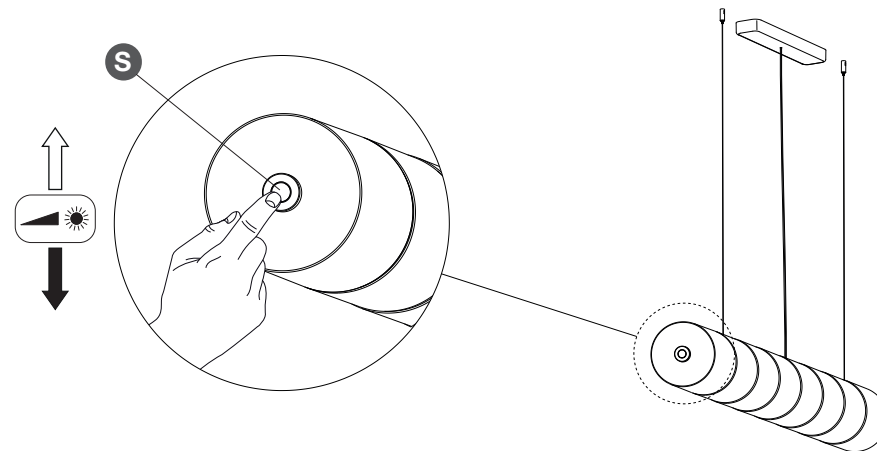
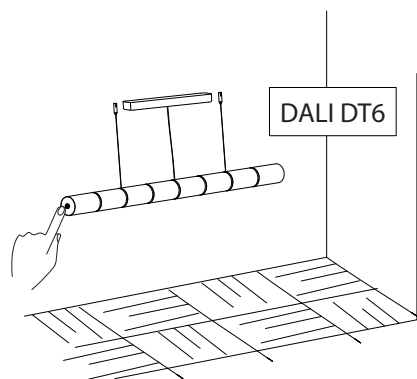
direct touch control
+ DALI control

IT	Fig.13A NOTA : il controllo dell'intensità luminosa dal sensore "S" posizionato sull'apparecchio è possibile solo con la tipologia di controllo "A"; nelle tipologie di controllo "B" e "C" la funzione è disattivata.
EN	Fig.13A NOTE: Light intensity control from the "S" sensor positioned on the device is only possible with control typology "A"; in control typologies "B" and "C" the function is deactivated.
DE	Abb.13A HINWEIS: Die Lichtintensitätssteuerung über den am Gerät angebrachten Sensor „S“ ist nur bei der Steuerungsart „A“ möglich; bei den Steuerungsarten „B“ und „C“ ist die Funktion deaktiviert.
FR	Fig.13A REMARQUE : Le contrôle de l'intensité lumineuse à partir du capteur « S » positionné sur l'appareil n'est possible qu'avec le type de contrôle « A » ; dans les types de contrôle « B » et « C », la fonction est désactivée.
ES	Imag.13A NOTA: El control de la intensidad de la luz desde el sensor "S" situado en el dispositivo solo es posible con la tipología de control "A"; en las tipologías de control "B" y "C" la función está desactivada.
PT	Fig.13B NOTA: O controlo da intensidade da luz a partir do sensor "S" posicionado no dispositivo só é possível com a tipologia de controlo "A"; nas tipologias de controlo "B" e "C", a função está desativada.
NO	Fig.13A MERK: Lysintensitetskontroll fra «S»-sensoren som er plassert på enheten er kun mulig med kontrolltypologien «A»; i kontrolltypologiene «B» og «C» er funksjonen deaktivert.
DK	Fig.13A: BEMÆRK: Lysintensitetsstyring fra "S"-sensoren, der er placeret på enheden, er kun mulig med kontroltype "A"; i kontroltyperne "B" og "C" er funktionen deaktiveret.
RU	Рис.13А: ПРИМЕЧАНИЕ: Регулировка интенсивности света с помощью датчика «S», расположенного на устройстве, возможна только при типе управления «А»; в типах управления «В» и «С» эта функция деактивирована.
J	図13A : 注 : デバイスに配置された「S」センサーからの光強度制御は、制御タイプ「A」でのみ可能です。制御タイプ「B」および「C」では、この機能は無効になります。
CN	图13A 注意 : 只有控制类型「A」才能透過位於裝置上的「S」感測器控制光強度 ; 在控制类型「B」和「C」中 , 此功能被停用。
SA	صورة 13B ملاحظة: لا يمكن التحكم في شدة الاضاءة من مستشعر "S" الموجود على الجهاز الا مع نوع التحكم "A"; في نوعي التحكم "B" و "C" يتم تعطيل الوظيفة.
KC	그림 13A 참고: 장치에 위치한 "S" 센서를 이용한 광량 조절은 제어 방식 "A"에서만 가능하며, 제어 방식 "B" 및 "C"에서는 해당 기능이 비활성화됩니다

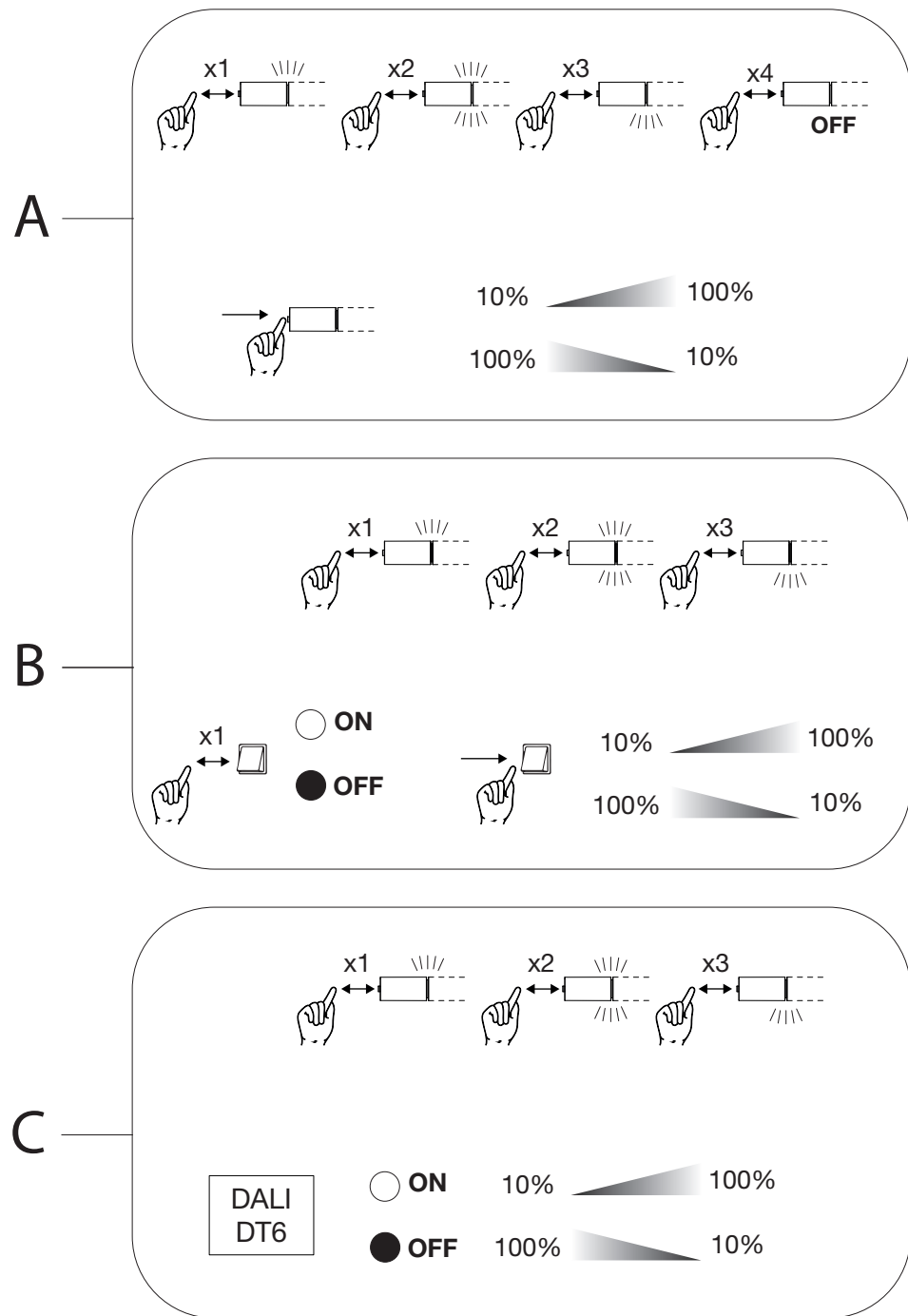

IT	Fig.13B NOTA : La selezione della direzione di emissione luminosa (UP, UP/DOWN o DOWN) può essere effettuata solo dal sensore posizionato sull'apparecchio , e NON da comando remoto. Il comando remoto può solamente aumentare o diminuire l'intensità luminosa in funzione di quanto selezionato precedentemente.
EN	Fig.13B NOTE: The selection of the light emission direction (UP, UP/DOWN or DOWN) can only be made from the sensor located on the device, and NOT from the remote control. The remote control can only increase or decrease the light intensity based on what was previously selected.
DE	Abb.13B Hinweis: Die Lichtstrahlrichtung (oben, oben/unten oder unten) kann nur über den am Gerät befindlichen Sensor und nicht über die Fernbedienung ausgewählt werden. Die Fernbedienung kann lediglich die Lichtintensität entsprechend der zuvor gewählten Einstellung erhöhen oder verringern.
FR	Fig.13B REMARQUE : La direction d'émission de la lumière (HAUT, HAUT/BAS ou BAS) ne peut être sélectionnée qu'à l'aide du capteur situé sur l'appareil, et non à l'aide de la télécommande. Cette dernière permet uniquement d'augmenter ou de diminuer l'intensité lumineuse en fonction du réglage précédemment effectué.
ES	Imag.13B NOTA: La selección de la dirección de emisión de luz (ARRIBA, ARRIBA/ ABAJO o ABAJO) solo se puede realizar desde el sensor ubicado en el dispositivo, y NO desde el control remoto. El control remoto solo puede aumentar o disminuir la intensidad de la luz según la selección previa.
PT	Fig.13B NOTA: A seleção da direção da emissão de luz (PARA CIMA, PARA CIMA/PARA BAIXO ou PARA BAIXO) só pode ser feita pelo sensor localizado no dispositivo e NÃO pelo controle remoto. O controle remoto só pode aumentar ou diminuir a intensidade da luz com base na seleção feita anteriormente.
NO	Fig.13B MERK: Valg av lysutsendelsesretning (OPP, OPP/NED eller NED) kan kun gjøres fra sensoren på enheten, og IKKE fra fjernkontrollen. Fjernkontrollen kan bare øke eller redusere lysintensiteten basert på hva som tidligere ble valgt.
DK	Fig.13B: BEMÆRK: Valg af lysudsendelsesretning (OP, OP/NED eller NED) kan kun foretages fra sensoren på enheden og IKKE fra fjernbetjeningen. Fjernbetjeningen kan kun øge eller mindske lysintensiteten baseret på det tidligere valgte.
RU	Рис.13B: ПРИМЕЧАНИЕ: Выбор направления излучения света (ВВЕРХ, ВВЕРХ/ ВНИЗ или ВНИЗ) возможен только с помощью датчика, расположенного на устройстве, а НЕ с помощью пульта дистанционного управления. Пульт дистанционного управления позволяет только увеличивать или уменьшать интенсивность света в соответствии с ранее выбранным направлением.
J	図13B：注：光の照射方向（上、上下、下）の選択は、デバイスに搭載されたセンサーでのみ可能であり、リモコンでは選択できません。リモコンは、以前に選択された設定に基づいて光の強度を増減することのみ可能です。
CN	图13B 注意：燈光發射方向（上、上下或下）的選擇只能透過裝置上的感測器進行，遙控器無法進行選擇。遙控器只能根據先前的選擇來增加或減少燈光強度。
SA	صورة 13B ملاحظة: لا يمكن تحديد اتجاه انبعاث الضوء (أعلى، أعلى/أسفل، أو أسفل) إلا من خلال المستشعر الموجود على الجهاز، وليس من خلال جهاز التحكم عن بعد. يمكن لجهاز التحكم عن بعد فقط زيادة أو تقليل شدة الضوء بناء على ما تم تحديده مسبقاً
KC	그림 13B 주의: 빛 방출 방향(위, 위/아래 또는 아래) 선택은 기기에 내장된 센서를 통해서만 가능하며, 리모컨으로는 조절할 수 없습니다. 리모컨은 이전에 선택한 방향에 따라 빛의 밝기만 조절할 수 있습니다

Fig. 13C

