

FLOS ARCHITECTURAL	ANTARES ILLUMINACIÓN S.A.U. <p>Calle Mallorca, 1 <p>Pollgono Industrial Reva 46394 Ribarroja Valencia-Spain Tel: +34 961 669 520 Fax: +34 961 668 286 www.flos.com</p></p>
Eclectic 90 DIM TO WARM	

E

INSTRUCCIONES DE INSTALACIÓN Y DE USO

¡ATENCIÓN!

La seguridad del aparato sólo puede garantizarse con la condición de que se respeten las siguientes instrucciones, tanto en la fase de instalación como de uso, por lo cual se recomienda conservarlas.

ADVERTENCIA:

Para efectuar la instalación, y siempre que se efectúe alguna operación en el aparato, asegurarse de haber cortado la corriente eléctrica. El aparato no puede ser en ningún caso modificado o forzado, cualquier modificación puede comprometer la seguridad haciéndolo peligroso. FLOS declina cualquier responsabilidad por los productos modificados. El aparato ha sido diseñado para el uso interior.
IP 20 Ordinaria
IP X4 Protección contra salpicaduras de agua
IP 5X Protección contra la penetración de polvo

- ⓘ Luminaria de clase III: Aparato de muy baja tensión de seguridad.

Conectar los cables principales a la unidad remota de alimentación led SELV de acuerdo a la norma EN 61347-2-13, respetando la polaridad (rojo positivo - negro negativo). Los aparatos de muy baja tensión de seguridad (BTS) marcados, no deben ser conectados a conductores de toma de tierra.

Luminarias previstas para el montaje directo sobre superficies normalmente inflamables.

- ⓘ En ninguna circunstancia, la luminaria debe cubrirse con material aislante o similar.

Si el cable flexible o cordón de esta luminaria está dañado, deberá sustituirse exclusivamente por el fabricante o su servicio técnico o una persona de cualificación equivalente con objeto de evitar cualquier riesgo. Utilizar un grupo de alimentación idóneo y conforme a la normativa.

- ⓘ El aparato de iluminación debe utilizarse sólo con accesorios o componentes de Flos.

ⓘ El símbolo que aparece en el aparato indica que el producto debe ser eliminado en modo diferenciado del resto de los desechos urbanos.

INSTRUCCIONES PARA LIMPIAR EL APARATO

Para limpieza del aparato, utilizar exclusivamente un paño suave. En caso de suciedad más resistente, humedecer el paño con agua y limpiar tan solo el reflector y el exterior del producto. En ningún caso se puede limpiar o tocar el LED/Fuente de Luz.

Advertencia: No emplear alcohol ni disolventes.

La fuente de luz incluida en esta luminaria sólo será sustituida por el fabricante, su agente de servicio o una persona cualificada similar.

Para consultar las especificaciones eléctricas, reférase al mercado del producto.

- ⓘ El símbolo marcado en el aparato indica la sustitución de las pantallas de protección dañadas utilizando exclusivamente piezas de recambio originales FLOS. No utilizar la luminaria sin cristal.

GB

INSTRUCTIONS OF INSTALLATION AND USE

ATTENTION!

The safety of the device can only be guaranteed on condition that to be respected the following instructions, both stages of installation and use therefore it is highly recommended to keep them.

WARNING:

To carry out the installation, and whenever an operation in the device is carried out, make sure of having disconnected the electric power.

The device cannot be in any case modified or forced, any modification might jeopardize the safety system making it dangerous. FLOS declines any responsibility on modified products.

The device has been designed for inside.

IP 20 Ordinary.
IP X4 Protected against water splash
IP 5X Protected against penetration of dust

- ⓘ Class III luminaire: Device with a very low safety voltage. Connect the main cables to the remote led power supply SELV under the EN 61347-2-13 standard, respecting the right polarity (red positive - black negative). Devices with a very low safety voltage showing the (BTS) mark should not be connected to earthing conductors.

Luminaires intended for direct assembly on surfaces that are normally flammable.

- ⓘ Under no circumstances should the luminaire be covered with insulating or similar material.

If the flexible cable or cord of this luminaire is damaged, it should be exclusively replaced by the manufacturer or his technical service or a qualified person in order to avoid any risk.

Use an appropriate equipment and in agreement with the standard.

- ⓘ The luminaire should only be used with Flos accessories or components.

ⓘ The symbol shown on the device indicates that the product must be eliminated differently from the rest of the urban waste.

CLEANING INSTRUCTIONS

Use only a soft cloth to clean the appliance. For stubborn dirt, dampen the cloth with water and clean only the reflector and the outer part of the appliance. Do not clean or touch the LED/light source in any way.
Warning: do not use alcohol or other solvents.

The light source contained in this luminaire shall only be replaced by the manufacturer or his service agent or a similar qualified person.

Please refer to the product label to check the electrical specifications

- ⓘ The symbol marked on the device indicates the replacement of the damaged protection screens using exclusively original FLOS spare parts. Do not use the luminaire without glass.

I

ISTRUZIONI DI INSTALLAZIONE E UTILIZZO

ATTENZIONE!

È possibile garantire la sicurezza dell'apparecchio solamente a condizione che si rispettino le seguenti istruzioni, sia in fase di installazione che di utilizzo; per questo motivo è consigliabile conservarle.

AVVERTENZA:

Per effettuare l'installazione, e ogni volta che si effettua un intervento sull'apparecchio, assicurarsi di aver escluso la corrente elettrica. L'apparecchio non può in alcun caso essere modificato o forzato; qualunque modifica può comprometterne la sicurezza e renderlo pericoloso. FLOS declina qualunque responsabilità derivante dai prodotti modificati. L'apparecchio è stato progettato per l'uso in ambienti chiusi.

IP 20 Ordinaria
IP X4 Protetto contro gli spruzzi d'acqua
IP 5X Protetto contro la penetrazione di polvere

- ⓘ Apparecchio luminoso classe III: Apparecchio a bassissima tensione di sicurezza.

Collegare i cavi principali all'unità di alimentazione led remota SELV, in accordo alla normativa EN 61347-2-13, rispettando la polarità (rosso positivo - nero negativo). Gli apparecchi a bassissima tensione di sicurezza (BTS) indicati non devono essere collegati a conduttori di messa a terra.

Apparecchi previsti per il montaggio diretto su superfici normalmente infiammabili.

- ⓘ L'apparecchio non va mai coperto con materiale isolante o simile.

Se il cavo flessibile o il filo del presente apparecchio di illuminazione è danneggiato, dovrà essere sostituito esclusivamente dal fabbricante o dal suo servizio tecnico oppure da una persona dotata di qualifica equivalente, al fine di evitare qualunque tipo di rischio.

Utilizzare un gruppo di alimentazione idoneo e conforme alla normativa.

- ⓘ L'apparecchio deve essere utilizzato esclusivamente con accessori o componenti FLOS.

ⓘ Il simbolo che compare sull'apparecchio indica che il prodotto deve essere smaltito in modo differenziato dal resto dei rifiuti urbani.

INSTRUZIONI PER LA PULIZIA DELL'APPARECCHIO

Per la pulizia dell'apparecchio usare solo un panno morbido. In caso di sporco resistente, inumidire il panno con acqua e pulire solo il riflettore e le parti esterne del prodotto. Non toccare né pulire il LED o la fonte luminosa.
Attenzione: non utilizzare alcool o solventi.

La source de lumière de ce luminaire devra être remplacée uniquement par le fabricant, son agent de service ou une personne qualifiée.

Pour consulter les spécifications électriques, veuillez vous référer à l'étiquette du produit.
ⓘ El símbolo contrasignegato sull'apparecchio indica la sostituzione degli schermi protettivi danneggiati utilizzando esclusivamente pezzi di ricambio originali FLOS. Non utilizzare l'apparecchio di illuminazione senza vetro.

D

GEBRAUCHS- UND INSTALLIERUNGSANLEITUNGEN

VORSICHT!

Die Sicherheit des Geräts ist nur gewährleistet, wenn die folgenden Anleitungen bei der Installation und während des Gebrauchs eingehalten werden; ihre Aufbewahrung wird daher empfohlen.

HINWEIS:
Stellen Sie bei der Installation und jeder Arbeit an dem Gerät sicher, dass der Strom abgeschaltet ist.

Das Gerät darf keinesfalls modifiziert oder überbeansprucht werden, jede Modifizierung kann die Sicherheit gefährden. FLOS lehnt jegliche Haftung für modifizierte Produkte ab.

Das Gerät ist für Innenräume bestimmt.

IP 20 Allgemeiner Schutz
IP X4 Geschützt gegen Wasserspritzer
IP 5X Geschützt gegen das Eindringen von Staub

- ⓘ Leuchte der Klasse III: Sicherheitskleinspannungsgerät.

Schließen Sie die Hauptkabel gemäß EN 61347-2-13 an das externe SELV-Netzteil an und achten Sie dabei auf die Polarität (positiv rot - negativ schwarz). Die gekennzeichneten Niederspannungs-Sicherheitseinrichtungen (BTS) dürfen nicht an Erdungsleiter angeschlossen werden.

Beleuchtungskörper, die für die direkte Anbringung auf normalerweise entflammaren Oberflächen vorgesehen sind.

- ⓘ Die Beleuchtung darf keinesfalls mit Isoliermaterial oder ähnlichem abgedeckt werden.

Um jegliches Risiko auszuschließen, darf ein beschädigtes Kabel dieser Leuchte ausschließlich von dem Hersteller, seinem technischen Kundendienst oder einer qualifizierten Fachperson ersetzt werden.

Eine Gruppe von Ernährung geeignet und gemäß den Regelung.

- ⓘ Der Beleuchtungsapparat darf nur mit Zubehör oder Komponenten von Flos benutzt werden.

ⓘ Das Symbol auf dem Gerät gibt an, dass das Produkt in einer anderen Form als der übrige Abfall entsorgt werden muss.

REINIGUNGSVORSCHRIFTEN

Reinigen Sie das Gerät nur mit einem weichen Tuch. Bei stärkeren Verschmutzungen feuchten Sie das Tuch an und reinigen nur den Strahler und das Äußere der Lampe. Die LED bzw. die Lichtquelle darf keinesfalls gereinigt oder berührt werden.

Achtung: Weder Alkohol noch Lösungsmittel verwenden.

Die in dieser Leuchte enthaltene Lichtquelle darf nur vom Hersteller, seinem Reparaturservice oder einer ähnlich qualifizierten Person ausgetauscht werden. Die elektrischen Spezifikationen finden Sie in der Produktkennzeichnung.

- ⓘ Das auf dem Gerät markierte Symbol gibt den Ersatz der geschädigten Schutzschirme an, es sind ausschließl. Originalersatzteile FLOS zu verwenden. Die Leuchte nicht ohne Glas benutzen.

F

INSTRUCTIONS D'INSTALLATION ET D'UTILISATION

ATTENTION!

La sécurité de l'appareil n'est garantie que si les instructions suivantes sont respectées, durant l'installation puis lors de l'utilisation; c'est pourquoi il est recommandé de les conserver.

AVERTISSEMENT:

Pour effectuer l'installation, et chaque fois que l'on intervient sur l'appareil, s'assurer que le courant électrique a été coupé.

L'appareil ne doit être ni modifié ni coupé, toute modification pouvant compromettre sa sécurité et le rendre dangereux. FLOS décline toute responsabilité sur des produits qui auraient été modifiés.

L'appareil est conçu pour être utilisé à l'intérieur

IP 20 Ordinaire
IP X4 Protégé contre les projections d'eau
IP 5X Protégé contre la pénétration des poussières

- ⓘ Luminaire de classe III : Appareil à très basse tension de sécurité.

Connecter les câbles principaux à l'unité d'alimentation à distance led SELV conformément à la norme EN 61347-2-13 et en respectant la polarité (rouge positif - noir négatif). Les appareils marqués comme étant à très basse tension de sécurité (BTS) ne doivent pas être reliés à des conducteurs de mise à la terre.

Luminaires prévus pour être montés directement sur des superficies normalement inflammables.

- ⓘ Le luminaire ne doit en aucun cas être recouvert par un matériau isolant ou similaire,werden.

Si le câble flexible ou le cordon de ce luminaire est endommagé, il devra être remplacé exclusivement par le fabricant, par son service technique ou par une personne qualifiée, afin d'écarter tout type de risque.

Utiliser un groupe d'alimentation apte et conforme à la normative.

- ⓘ L'appareil d'éclairage doit être utilisé exclusivement avec accessoires et les composants FLOS

ⓘ Le symbole qui apparaît sur l'appareil indique que le produit doit faire l'objet du tri sélectif des déchets.

INSTRUCTIONS POUR LE NETTOYAGE

Pour nettoyer l'appareil, utilisez exclusivement un chiffon doux. Pour les salissures les plus tenaces, humectez-le avec de l'eau et nettoyez seulement le réflecteur et l'extérieur du produit. Veillez à ne pas nettoyer ou toucher la LED/source de lumière en aucun cas.

Attention: ne pas utiliser d'alcool ou solvants.

La source de lumière de ce luminaire devra être remplacée uniquement par le fabricant, son agent de service ou une personne qualifiée.

Pour consulter les spécifications électriques, veuillez vous référer à l'étiquette du produit.
ⓘ Le symbole marqué sur l'appareil indique que le remplacement des écrans de protection endommagés doit être effectué en utilisant exclusivement des pièces de rechange originales FLOS. Ne pas utiliser le luminaire sans verre de protection.

P

INSTRUÇÕES DE INSTALAÇÃO E DE UTILIZAÇÃO

ATENÇÃO!

A segurança do aparelho só pode ser certificada se forem respeitadas as instruções seguintes, tanto na fase de instalação como na de utilização, pelo que se recomenda que as guarde.

ADVERTÊNCIA:

Para efectuar a instalação, e sempre que seja efectuada qualquer operação no aparelho, certifique-se de que cortou a corrente eléctrica.

O aparelho não pode ser modificado ou forçado, em caso nenhum. Qualquer modificação pode comprometer a segurança, tornando-o perigoso. A FLOS declina qualquer responsabilidade por produtos modificados.

O aparelho foi concebido para uso no interior.

IP 20 Ordinária
IP X4 Protecção contra salpicaduras de água
IP 5X Protecção contra a penetração de pó

- ⓘ Luminária classe III: Dispositivo de baixa tensão de segurança.

Ligue os cabos principais à unidade remota SELV de acordo com a norma EN 61347-2-13, respeitando a polaridade (positivo - negativo preto). Os dispositivos de baixa tensão de segurança (BTS) marcados não devem ser conectados aos condutores de aterramento.

As aparelhagens de iluminação destinadas a montagem directa em superficies normalmente inflamáveis.

- ⓘ A aparelhagem deiluminação não deve ser coberta, em circunstância alguma, com material isolante ou similar.

Se o cabo flexível ou cordão deste aparelho de iluminação estiver danificado, deverá ser substituído exclusivamente pelo fabricante ou pelo seu serviço de assistência técnica ou por uma pessoa com qualificação equivalente, tendo por objectivo evitar qualquer risco.

Usar um equipamento apropriado e de acordo com a norma.

- ⓘ O aparelho de iluminação só deve ser utilizado com acessórios ou componentes de Flos.

ⓘ O símbolo que aparece no aparelho indica que o produto deve ser eliminado de forma diferente da dos restantes resíduos urbanos.

INTRUCCIONES PARA A LIMEEZA DO APARELHO
Para limpar o aparelho, use apenas um pano macio. Em caso de sujeira mais resistente, umedeça o pano com água e limpe apenas o refletor e o exterior do produto. Em nenhuma circunstância pode-se limpar ou tocar o LED / Fonte de Luz.

Atenção: nao utilizar álcool ou solventes.

A fonte de luz incluída nesta luminária somente será substituída pelo fabricante, seu agente de serviço ou uma pessoa qualificada similar.

Para especificações elétricas, consulte a etiqueta do produto.

ⓘ O símbolo marcado no aparelho indica a substituição dos ecrãs de protecção danificados, utilizando exclusivamente peças sobressalentes originais FLOS. Não utilize o aparelho de iluminação sem vidro.

JP

設置及び取扱説明書

警告！

製品の設置、取り扱い時における安全性は次の注意事項を守ることによりのみ保証されます。そのため、この取扱説明書を必ず保管してください。

注意

製品の設置及びお手入れの際にはプラグをコンセントから抜いてください。

製品を分解、改造しないでください。改造することにより製品の安全性が損なわれます。改造された製品に関してはFLOSでは一切責任を負いません。

IP 20 器具は室内用です。

IP 20 特に保護なし

IP X4 防水形

IP 5X 粉塵が中に入らない防塵形

- ⓘ クラスIII照明器具：超低電圧安全装置。EN 61347-2-13 規格に従いSELVまたは リモートLED電源サプライユニットに、極性(赤 正極 - 黒 負極)に注意してメインケーブルを接続します。超低電圧安全装置(BTS)は、接地線に接続する必要はありません。

普通の状態でも可燃性のある表面上、直接設置する照明。

- ⓘ 照明は絶対に、絶縁素材や同様の素材で覆わないでください。

この照明のフレキシブルケーブル又はコードが損傷した場合、危険回避のためメーカー、技術サービス、又は同等の資格を要する者により交換してもらってください。

規格に合った給電システムを使用ください。

- ⓘ 照明器具は、Flosの付属品や部品のみを取り付けてご使用ください。

ⓘ 機器に表示されるシンボルは他の生活廃棄物とは異なった方法での廃棄を示します。

器具のお手入れ方法

製品を手入れする際は柔らかい布を御使用ください。頑固な汚れには、布を水で濡らせ、反射板と器具の外面だけを綺麗にしてください。いかなる場合であっても、LED /光源に触れたり、触れたりしないよう注意してください。

警告：アルコールや溶剤はど使用にならないでください。

日本語 - この照明器具に含まれる光源は、製造業者、サービス代理店または同様の資格保持者によって交換してください。

電気の仕事については、製品表示をご参照ください。

ⓘ O照明機器に表示されるシンボルは、破損した保護スクリーンのFLOS正規スペア部品のみを使用した交換を示しています。レンズ/クリスタルなしでの照明機器の利用はしないでください。

CN

安装使用说明书

注意:

只有严格遵守以下的安装使用说明，才能保证仪器的安全性能，因此要妥善保管此说明书。

警告:

在安装过程中，对仪器安装操作必须保证在电流切断的情况下进行。

在任何情况下不得对仪器进行改动和强力使用，任何的改动都会影响仪器的安全性能使其有危险。FLOS对于改动的产品不承担任何责任。

关于仪器内部使用的設計。

IP 20 基本款

IPX4 防水濺

IP5X 防止灰尘进入

- ⓘ III类灯具：极低电压安全装置。

根据EN 61347–2–13，将主电缆连接到远程SELV led电源单元，并注意极性（正红色 - 负黑色）。标有极低安全电压（BTS）的设备不得连接到接地导线。

预设可直接安装于发热表面的灯具。

在任何情况下该类灯具都不得被绝缘材料或类似材料覆盖。

如果此灯具的伸缩线或皮线受损，只能由制造商、技术服务中心或有相同资格的人来进行替换，以便避免任何危险。

使用合适并且符合规定的馈电设备。

照明装置应只使用Flos品牌的附件或零部件

- ⓘ 仪器上的标志说明：此产品作废后，应该用与其它城市废物不同的方法淘汰。

清洁灯具说明

清洁产品时请务必使用质地柔软的抹布来擦拭。如污垢较难去除时，请勿清理或碰触LED灯/灯源。

提醒：请不要用酒精或者其他稀料。

注意：该照明设备的光源配件应由专业人员进行装置。

有关产品电器规格，请参阅产品标识。

- ⓘ 仪器上的标记说明：仪器保护屏受损后只能用FLOS的原零件替换，不能使用无玻璃保护罩的灯具替换。

RU

ИНСТРУКЦИИ ПО УСТАНОВКЕ И ЭКСПЛУАТАЦИИ

ВНИМАНИЕ!

Безопасность аппарата может быть гарантирована лишь при условии соблюдения приведенных ниже инструкций как на этапе установке, так и на этапе эксплуатации, вследствие чего рекомендуется сохранить их.

ПРЕДУПРЕЖДЕНИЕ:

При установке, а также при проведении любых работ с аппаратом необходимо убедиться в том, что он отключен от источника электропитания.

Аппарат категорически запрещается модифицировать либо принудительно вводить в эксплуатацию, любая модификация может привести к нарушению условий обеспечения безопасности. FLOS снимает с себя всякую ответственность за модифицированные изделия. Аппарат разработан для использования внутри помещения.

IP 20 Обычный

IP X4 Защищен от брызг воды

IP 5X Защищен от проникновения пыли

- ⓘ Светильник класса III: устройство с очень низким допустяемым напряжением.

Подключите основные кабели к дистанционному блоку питания светодиодов SELV, в соответствии с нормой EN 61347-2-13, соблюдая полярность (положительный — красный и отрицательный — черный). Отметенные устройства с очень низким безопасным напряжением (BTS) не должны подключаться к заземляющим проводникам.

Осветительные приборы, монтируемые непосредственно на поверхностях со стандартной степенью возгораемости.

- ⓘ Осветительный прибор ни при каких обстоятельствах нельзя покрывать изолирующим или аналогичным материалом.

В случае повреждения шнура или кабеля питания он должен быть заменен исключительно производителем либо его технической службой или квалифицированным специалистом во избежание какого-либо риска.

Необходимо использовать источник питания, подходящий для данного электроприбора и соответствующий действующим нормам.

- ⓘ Осветительный прибор должен использоваться только с аксессуарами и комплектующими Flos.

ⓘ Указанный на аппарате символ означает, что изделие должно утилизироваться отдельно от стандартных бытовых отходов.

ИНСТРУКЦИИ ПО ОЧИСТКЕ ПРИБОРА

Используйте мягкую салфетку или тряпку для чистки аппарата. В случае более устойчивых пятен, намочите тряпку или салфетку и чистите только прожектор и наружную часть изделия. Ни в коем случае нельзя чистить или трогать СИД/лампу.

Minimum clearance diameter for overlaying material
Diámetro libre mínimo para material superpuesto.

ECLECTIC 90 ADJ: 170mm

MODEL	I (mA)
ECLECTIC 90 FIX MD-FL	300
ECLECTIC 90 ADJ MD-FL	300

B LUMINAIRE INSTALLATION
 INSTALACIÓN DE LA LUMINARIA / INSTALLAZIONE DELLA LAMPADA /
 INSTALLATION DER BELEUCHTUNG / INSTALLATION DU LUMINAIRE /
 INSTALAÇÃO DO APARELHO DE ILUMINAÇÃO / 照明器具の設置・据付け /
 灯具的安装 / МОНТАЖ ОСВЕТИТЕЛЬНОГО ПРИБОРА /
 ШАМДАЛДЫ ОРНАТУ / تركيب وحدة الإنارة

NO TRIM

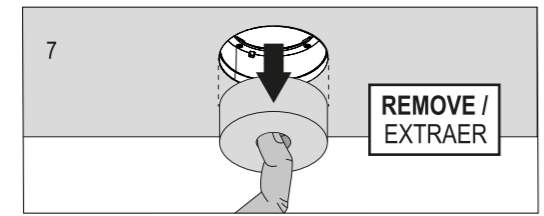
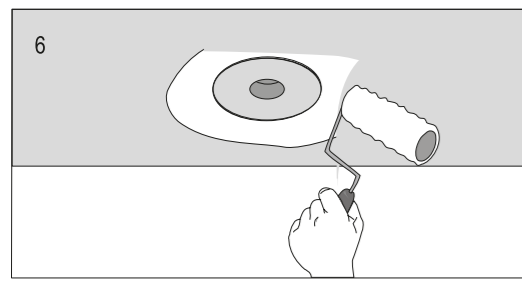
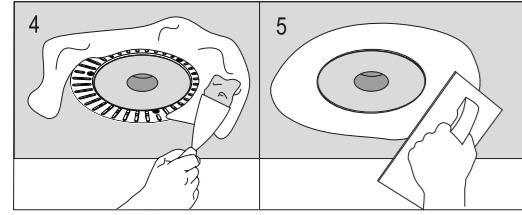
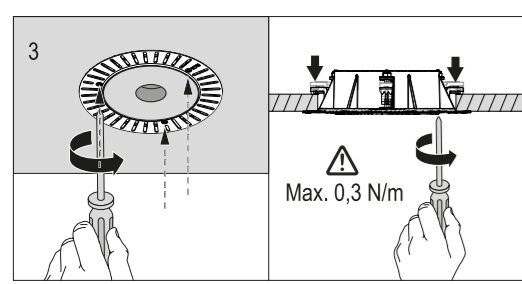
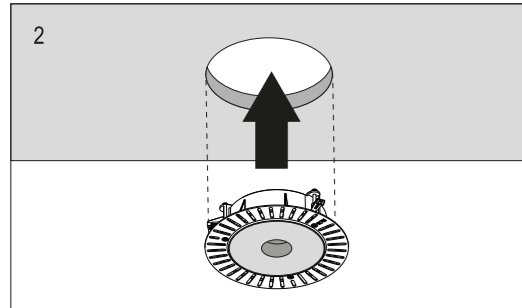
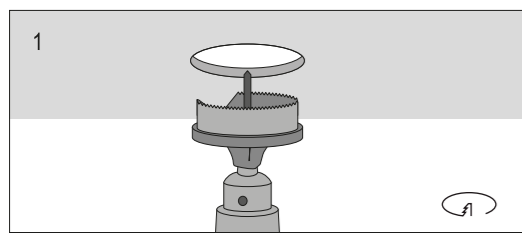

TRIM

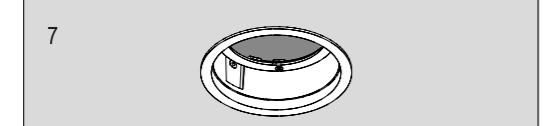
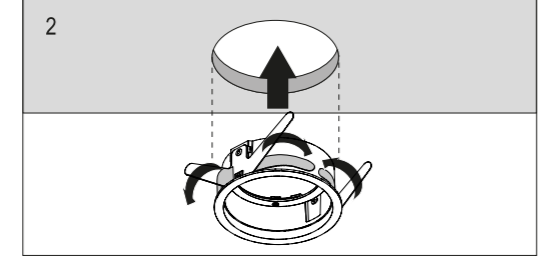
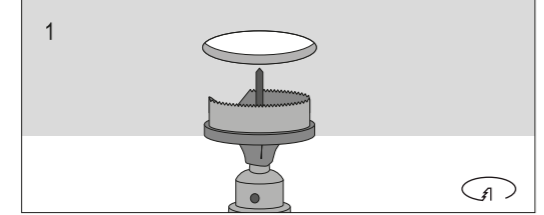

FIXED / ADJUSTABLE

CASAMBI / CORTE DE FASE

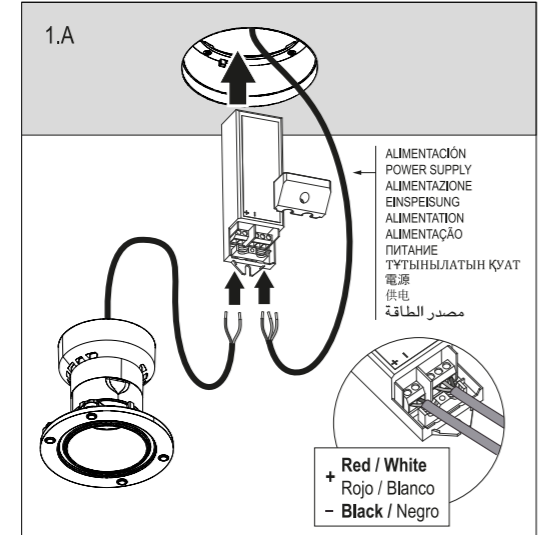

1-10 / DALI

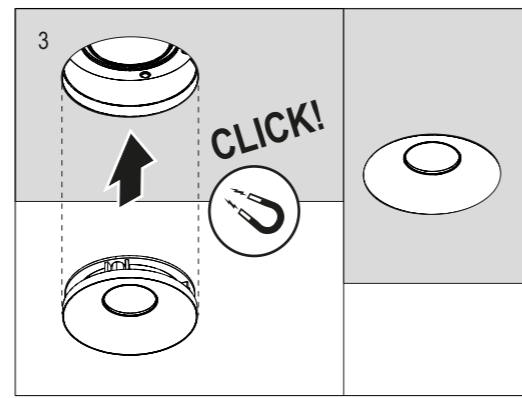
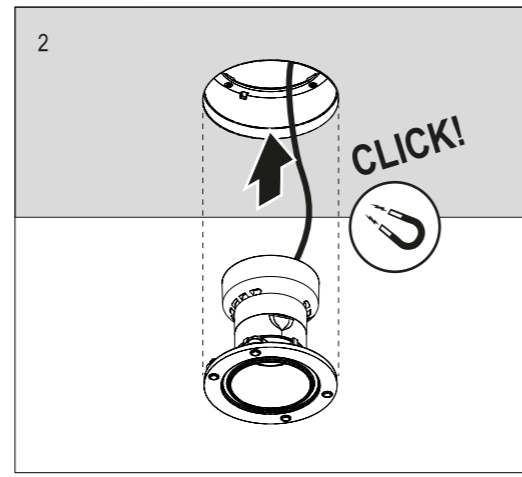
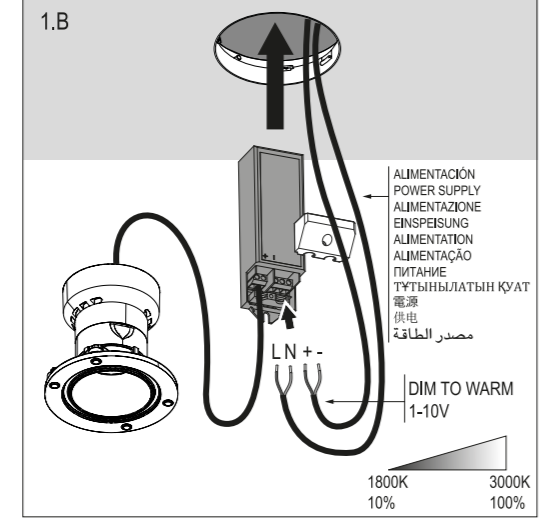

TO REMOVE / PARA EXTRAER

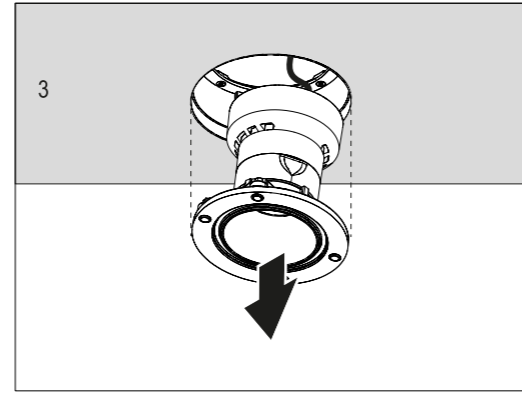
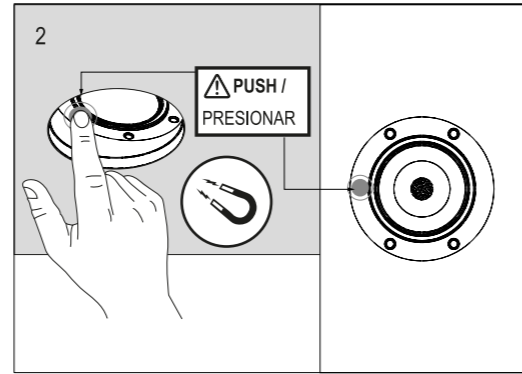
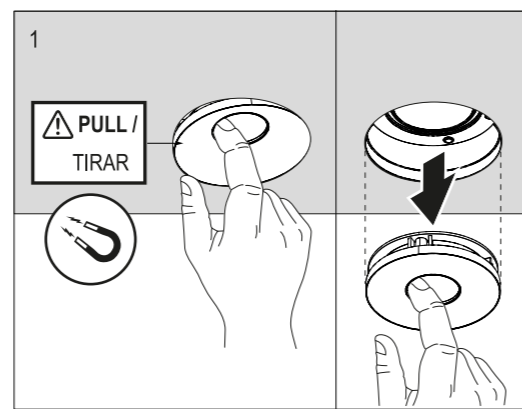

C TILT AND LOCKING ADJUSTMENT
 REGULACIÓN DE LA INCLINACIÓN Y BLOQUEOS / REGOLAZIONE DELL'INCLINAZIONE E BLOCCHI / NEIGUNGSREGLER UND SPERREN /
 RÉGLAGE DE L'INCLINAISON ET VERROUILLAGES / REGULAÇÃO DA INCLINAÇÃO E BLOQUEIOS / 角度調節と固定 / 調節傾斜度と鎖定裝置 / РЕГУЛИРОВКА НАКЛОНА С ФИКСАЦИЕЙ / ЕЖЕКЕЙТУДИ ЖӨНӨНӨ
 ضبط الإمالة والكتف

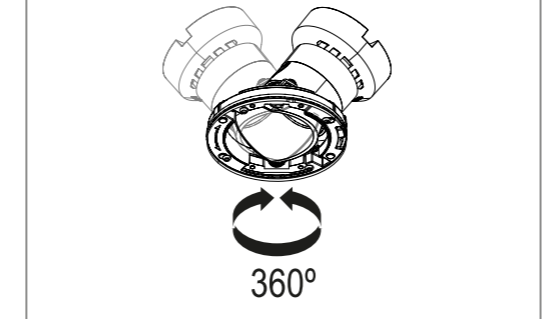
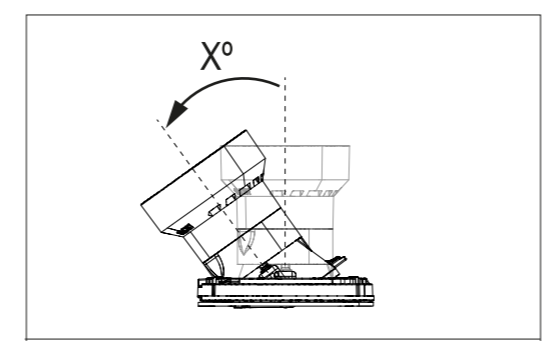

Light Sniper 70 X = 35°
 Light Sniper 90 X = 40°

WARNING / ATENCIÓN: Don't touch the lens with your finger / No toque la lente con el dedo.

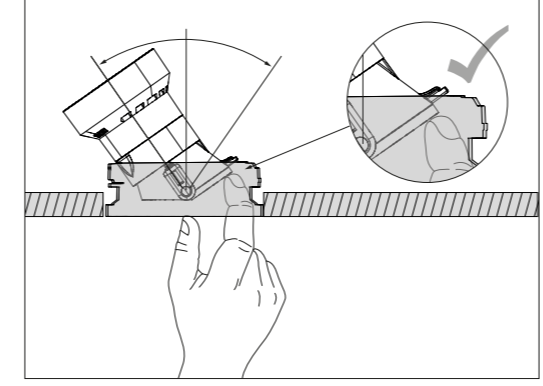

D ACCESSORIES
 ACCESORIOS / ACCESSORI / ZUBEHÖR / ACCESSOIRES /
 ACCESSÓRIOS / アクセサリー / 配件 / АКЦЕССУАРЫ /
 КЕРЕК-ЖАРАТ / البسحورات

CHANGE SPARE

	FLAT 90 BL : 08.0726.14 FLAT 90 WH : 08.0726.40
	CONE 90 BL : 08.0724.14 CONE 90 WH : 08.0724.40
	SOFT 90 BL : 08.0725.14 SOFT 90 WH : 08.0725.40

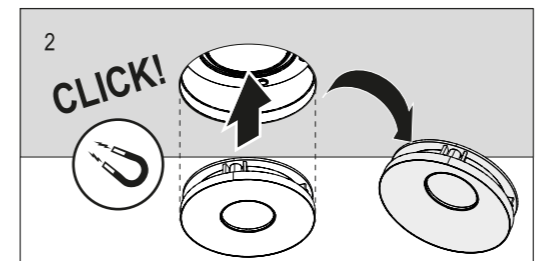
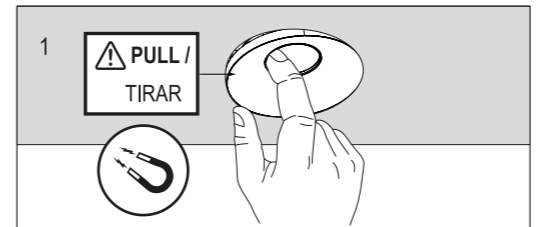

CHANGE LENS

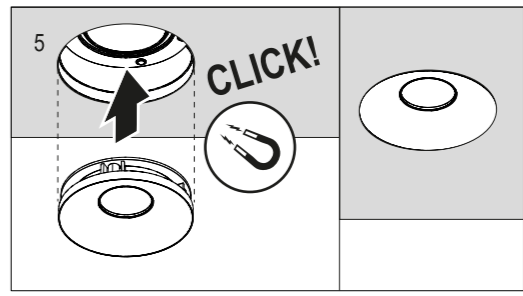
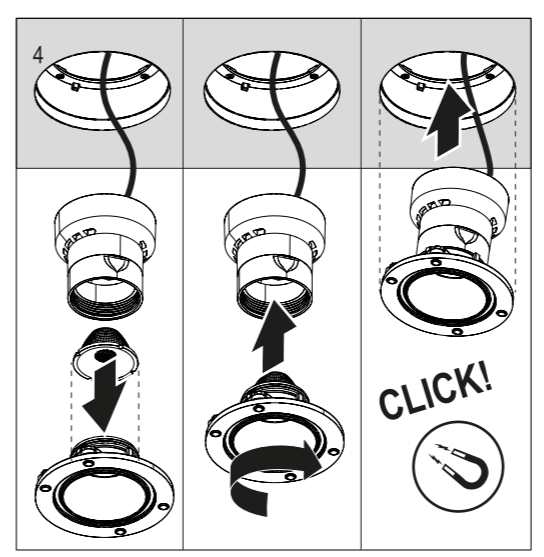
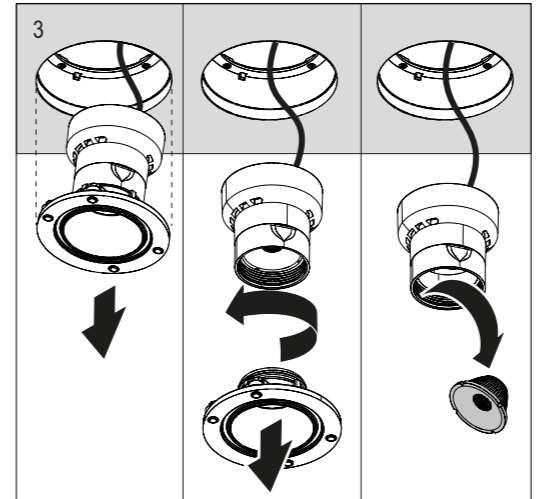
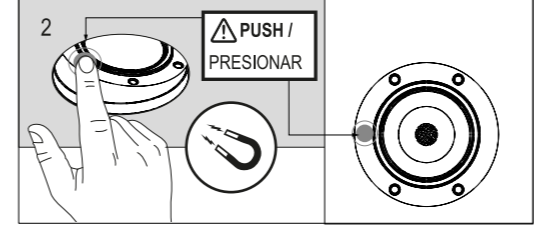
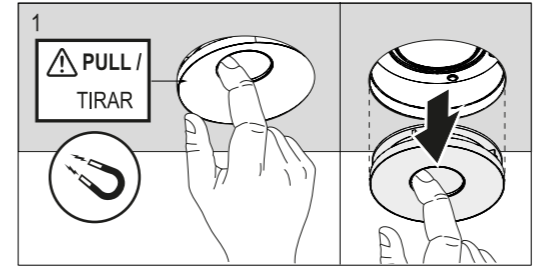

IP 54 ACCESSORY

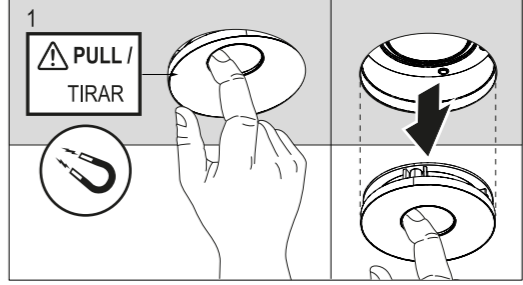

Eclectic 90 Ref: 08.0730.00

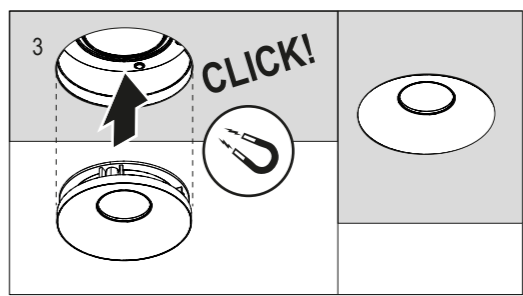
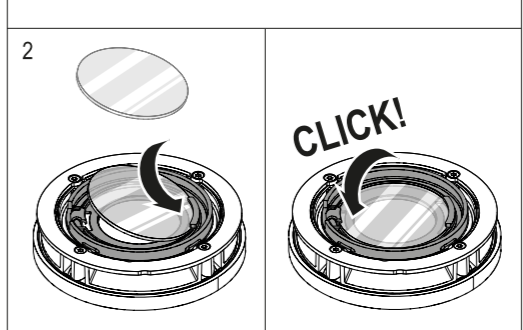

REMOVE IP VERSION

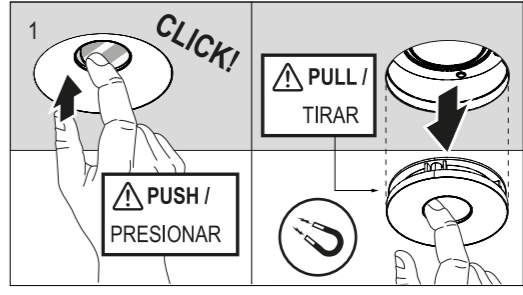

HONEYCOMB

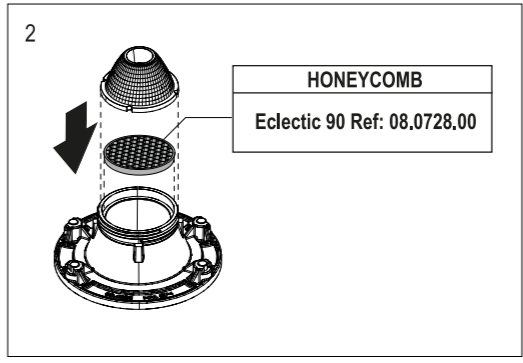

LED DRIVER

≤ 60 Vout

ATTENTION / ATENCIÓN

The voltage under load does not exceed 25 V r.m.s. or 60 V ripple-free d.c. and the no-load voltage does not exceed 35 V peak or 60 V ripple-free d.c.
 La tensión bajo carga no supera los 25 V r.m.s. o 60 V sin ondulaciones d.c. y la sin carga el voltaje no excede los 35 V pico o 60 V sin ondulaciones d.c.

Cable Section / Sección del cable

Conductor Section Min / Sección Min
 0,75 mm² / AWG 18

WARNING!

Calculate the total power of system output by applying a safety coefficient of +15% without exceeding the driver's full potential.
 Calcule la potencia total de salida del sistema aplicando un coeficiente de seguridad de +15% sin exceder el potencial total del controlador.

Replaceable (LED only) light source by a professional / Fuente de luz (solo LED) reemplazable por un profesional

Replaceable control gear by professional / Equipo de control reemplazable por profesional

CLASIFICACION ENERGÉTICA ENERGY CLASSIFICATION

90 FIX 90 ADJ

F

PHASE DIMMING

WARNING / ATENCIÓN
 Only mains dimming (leading/trailing edge) dimmers compatible with LED technology are accepted. Compatibility with the luminaire/driver should be verified in advance, and it is recommended to not connect a total load higher than 80% of the rated power of the dimmer. The dimming range may vary depending on the dimmer and the number of luminaires connected to it. / Sólo se acepta el uso de reguladores de tipo mains dimming (leading/trailing edge) compatibles con tecnología LED. Se debe verificar por adelantado compatibilidad con la luminaria/driver a usar y se recomienda no conectar una carga total superior al 80% de la potencia nominal del regulador. El rango de regulación puede variar dependiendo del regulador y la cantidad de luminarias conectadas al mismo.